



NIMBUS

T11





Gratulerar. Du är nu ägare till en Nimbus, konstruerad och byggd enligt de strängaste kraven på säkerhet och kvalitet.

Syftet med denna manual är att hjälpa dig att hantera din båt säkert och till full belåtenhet. Den ger information om utformning, handhavande samt underhåll av båten och dess installerade system. Manualen innehåller även allmän information om övrig utrustning ombord. Vi råder er att läsa manualen noga och bli bekant med båten innan Ni börjar använda den.

Manualen är inte en kurs i sjömanskap eller båtsäkerhet. Om detta är er första båt eller om denna båttyp är ny för er, ber vi dig för din egen komfort och säkerhet försäkra dig om att Ni kan hantera båten innan Ni beger dig ut första gången. Din försäljare eller den lokala båtklubben kan hänvisa dig till en sjöskola eller godkänd instruktör.

Försäkra Er om att de förväntade vind- och vågförhållanden motsvarar Er båtsbåtkategori, samt att Ni och Er besättning klarar av att hantera båten i dessa förhållanden.

De vind- och vågförhållanden som motsvarar båtkategorierna A, B och C, når upp till mellan storm och hård vind med fara för exceptionella vågor och vindbyar. Trots att Er båt är konstruerad för detta, är det farliga förhållanden, som bara en kunnig och tränad besättning i gott skick med en välskött båt klarar av att hantera tillfredställande.

Congratulations. You are now the owner of a Nimbus, built and designed to the very highest standards of safety and quality.

The purpose of the Owner's Manual is to ensure you and your crew enjoy your Nimbus and handle the boat safely and confidently. This Manual gives you information on your Nimbus's practical management and basic maintenance - including technical data and descriptions of the systems and equipment installed. We advise that you read it carefully and familiarise yourself with the boat in every detail before you start using it.

The owner's manual is not meant to be a guide to boating safety and seamanship. If this is your first boat, or you are changing to a different or unfamiliar type, ensure you obtain adequate, practical boat-handling knowledge and operating experience before assuming command, for your own comfort and safety. Your dealer, national sailing federation or organization, or yacht club can recommend sailing and boat-handling courses with competent, licensed instructors in your area.

Before any trip in your Nimbus, ensure that the anticipated wind and sea conditions match the Design Category capabilities of your boat, and that you and your crew are confident and competent to handle the boat in these conditions.

Even when your Nimbus is categorized for sea and wind conditions corresponding to Category B and to the top end of Category C, you are always open to the hazards of the freak wave or gust. These dangerous conditions require a competent, fit and properly trained crew to operate a well-maintained boat confidently and safely.

Glückwünsche! Sie sind jetzt Eigner eines Qualitätsproduktes der Nimbus, gebaut nach den höchsten Anforderungen an Sicherheit und Qualität.

Dieses Handbuch wurde verfasst, um Ihnen beim sicheren Umgang mit Ihrem Nimbus zu Ihrer vollsten Zufriedenheit zu helfen. Es versieht Sie mit ausführlicher Information, einschließlich technischer Daten, der an Bord angebrachten Systeme und allgemeiner Information zusätzlicher Ausrüstung. Wir raten Ihnen, es sorgfältig zu lesen und sich mit Ihrem Boot vertraut zu machen, bevor Sie beginnen, es zu nutzen.

Dieses Handbuch ist keine Kursliteratur für das Aneignen von nautischer Kompetenz oder Seemannischem Können. Wenn es sich bei diesem Boot um ihr erstes Boot handelt oder wenn dieser Bootstyp für sie neu ist, bitten wir sie, bevor sie sich das erste Mal auf das Wasser begeben, sich zu vergewissern ob sie das Boot auch wirklich beherrschen. Bitte kontrollieren sie ihr Können zu ihrer eigenen Sicherheit und ihrem eigenen Wohlbefinden. Bei Unsicherheit kann Ihnen ihr Verkäufer oder ein lokaler Bootsklubb/Yachtverein dabei behilflich sein eine in der Nähe gelegene nautische Schule oder einen anerkannten Instrukteur ausfindig zu machen.

Vergewissern sie sich, dass die zu erwartenden Wind- und Seezustände der Entwurfs-kategorie ihres Bootes und ihres seemännischen Könnens entsprechen und dass Sie und Ihre Mannschaft in der Lage sind, das Boot unter den gegebenen Bedingungen zu beherrschen.

Die Windverhältnisse und der Seegang die der Entwurfskategorie A, B und C entsprechen reichen von Starkwind bis Sturm mit dem dazu gehörenden Risiko für ungewöhnlich hohen Seegang und starken Sturmböen. Auch wenn ihr Nimbus für solch extreme Wetterverhältnisse konstruiert ist, bitten wir sie zu bedenken das schweres Wetter Gefahr mit sich bringt und es eine erfahrene und kundige Mannschaft, samt ein gut gewartetes Boot erfordert, um diese Bedingungen zufriedenstellend zu meistern.



Manualen är inte en detaljerad underhålls- och felsökningsguide. I händelse av mekaniska problem eller problem med underhåll, kontakta båttilverkaren [Nimbus Boats Sweden AB], din lokala agent eller representant. Låt endast välrenommerade verkstäder sköta underhåll och reparationer. Vi avråder från modifieringar av båten. Nimbus Boats AB kan inte hållas ansvarig för modifieringar av båten. Exempelvis kan förändring av båtens tyngdpunkt (t.ex. genom montering av högt placerad tung utrustning eller byte av motortyp) allvarligt påverka båtens stabilitet, trim, säkerhet och prestanda.

Båtägaren är skyldig att hålla sig informerad om och efterleva lokala nationella krav beträffande båtens besättning, utrustning och framförande.

I vissa länder krävs det körkort eller fullmakt för att framföra båten, och vissa länder har specialbestämmelser för detta

Håll alltid Er båt i gott skick och ta i beaktande åldrande och slitage till följd av hård eller felaktig användning av båten. Vilken båt som helst, oberoende hur hållbar den är, kan skadas betydligt om den används felaktigt. Detta passar inte ihop med säkert sjömanskap. Anpassa därför alltid båtens fart och kurs till vågförhållandena.

This Owner's Manual is a general guide only, not a detailed maintenance or trouble-shooting handbook. In case of any mechanical or maintenance difficulty, always refer to the boat-builder [Nimbus Boats Sweden AB], your local agent or representative. All maintenance and repairs should be carried out by qualified, experienced boat yards or workshops. We advise against modifications to your boat and Nimbus Boats AB cannot be held responsible for such modifications carried out. For example, substantial changes to the centre of gravity – say, additional heavy equipment mounted high or a new/different type of engine – can seriously affect the stability, trim, safety and performance of the boat.

The Nimbus Owner should acquaint him or herself with the local regulations relating to crewing, equipment and boat handling.

In some countries, a marine or motorboat driving license or other formal authorization is required by the local or national authorities.

Always maintain your Nimbus properly, and make allowance for some deterioration that will occur over time or as a result of heavy usage – or misuse/abuse – of the boat. Any boat, however strong, well designed and constructed, can be severely damaged if not used properly or sensibly. This pattern of behaviour is not compatible with the concept of "safe boating". Always adjust the speed and direction of your Nimbus to the sea conditions existing.

Dieses Handbuch ist nicht als ausführlicher Wartung oder Problemfinder gedacht. Im Falle von Schwierigkeiten nehmen sie bitte Kontakt mit dem Bootserbauer oder einen seiner Repräsentanten. Wartung und Reparaturen sollten nur durch gut-ausgebildete Werkstätten durchgeführt werden. Wir abraten von durchgreifenden, strukturellen Veränderungen ihres Bootes. Für solche Änderungen des Bootes kann Nimbus Boats AB nicht verantwortlich gemacht werden. Änderungen des Schwerpunktes (z.B. hoch über der Wasserlinie angebrachte schwere Ausrüstung oder eine neue Maschinenart) beeinflussen erheblich die Stabilität, die Trimmeigenschaft und die Leistung des Bootes

Der Bootsinhaber ist verpflichtet sich über lokale Regelungen betreffend der Mannschaft, der Ausrüstung und der Behandlung des Bootes Informiert zu halten.

In einigen Ländern wird ein Führerschein oder eine Ermächtigung angefordert, oder spezifische Regelungen gelten Kraft.

Halten sie ihr Boot immer gut in Schuss und bedenken Sie dass auch das beste Boot aufgrund von Alter, Slitage und vor allem fehlartiger Anwendung Schaden nehmen kann. Das Anpassen der Geschwindigkeit an die gegebenen Wetterbedingungen gehört zur guten Seemannschaft.



Din Nimbus ska alltid ha välskötta och lämpliga flytvästar, säkerhetselar, livflottar och säkert lagrade nödraketer. Denna utrustning är obligatoriskt i vissa länder. Dessa bör vara lättillgängliga, och motsvara behovet för båttyp, användningsområde och de väderförhållanden som råder. Innan avfärd, rekommenderar vi starkt att all personal ska vara väl förtrogen med användning och placering av all säkerhetsutrustning. Dessutom bör de vara tillräckligt insatt i alla säkerhetsrutiner, inklusive man över bord, risken för bränder och personskador. Grundläggande kunskaper om bogsering och förankring är också användbart. Vid osäkerhet om säkerhetsrutiner och / eller båthantering rekommenderar vi en kurs för motorbåtsförare på din lokala båtklubb eller båtskola.

Er båt kan skilja sig från beskrivningen i denna manual. Detta kan t.ex. bero på tillvald extra utrustning eller på att vissa modifieringar har införts efter det att manualen har färdigställts. Vi rekommenderar Er att vid behov kontakta återförsäljaren för att erhålla de kompletterande instruktionerna på den avvikande utrustningen.

Vänligen förvara denna manual på ett säkert ställe och lämna den vidare till den nya ägaren om Ni säljer din båt. Skulle manualen försvinna eller bli förstörd kan en ny beställas via din återförsäljare.

Garantivillkor och reklamationsförfarande är beskrivna i köpekontraktet. De medföljande garantibevisen ska fyllas i och skickas in av berörda för att bekräfta giltigheten av garanti.

Your Nimbus should always have well-maintained and appropriate life-jackets, safety harnesses, life-raft and safely stored distress flares. This equipment is mandatory in some countries. These should be within easy reach, and correspond with the type of boat, your boating activity and the weather conditions forecast or prevailing. Before sailing, it is highly recommended that all the crew should be familiar with the use and location of all safety equipment. Additionally, they should be adequately versed in all the safety procedures -including man overboard, recovery, fire risk and personal injury. Knowledge of the basics for towing and anchoring is also useful. If in any doubt about current safety practices and/or boat handling, we recommend taking a sailing or motorboat training course at your local sailing club/sailing school.

Your Nimbus and its equipment may deviate from the description in this manual: for example, added equipment, recent production modifications and equipment updates that have been made since this Manual was printed. Contact your local Nimbus dealer or agent for recent updates and additional information.

Please keep this manual in a secure place, and hand it over to the new owner when you sell the craft. If the manual is lost or destroyed, a new manual can be ordered from your local Nimbus dealer or agent.

See the Sales Agreement for details of the Warranty Conditions and claims procedures. The Certificate of Guarantee Form should be completed and sent to Nimbus Boats Sweden AB for confirmation.

Ihre Nimbus sollten immer gut gepflegt und angemessen Rettungswesten, Sicherheitsgurte, Rettungsinsel und sicher gelagert Signalaraketen. Dieses Geräten ist in einigen Ländern vorgeschrieben. Diese sollten leicht zu erreichen sein, und entsprechen die Art des Bootes, Ihr Boot Aktivität und zu erwartenden Wetterbedingungen. Vor der Abfahrt, wird dringend empfohlen, dass alle die Mannschaft mit der Nutzung und Lage der gesamten Sicherheitsausrüstung vertraut sein sollte. Darüber hinaus sollten sie ausreichend versiert in allen Verfahren die Sicherheit, einschließlich der Mann über Bord, Feuer-Risiko-und Personenschäden. Die Kenntnis der Grundlagen für das Abschleppen und die Verankerung ist ebenfalls nützlich. Wenn im Zweifel über aktuelle Sicherheits-Praktiken und / oder mit dem Boot Handhabung, empfehlen wir einen Motorboot Ausbildung bei Ihrem örtlichen Boot-Club / Bootschule.

Ihr Boot kann von der Beschreibung in diesem Manual, abweichen wegen z.B. der addierten, zusätzlichen Ausrüstung oder nachträglicher Produktionsänderungen. Treten Sie mit Ihrem lokalen Händler für zusätzliche Information in Verbindung.

Bewahren Sie dieses Handbuch an einem sicheren Ort auf und geben Sie es beim Verkauf Ihres Bootes an den neuen Eigentümer weiter. Sollte das Handbuch verloren gehen oder vernichtet werden, können Sie über Ihren Händler eine Kopie anfordern.

Sehen Sie den Kaufvertrag für Details über Garantiebedingungen und Schadenregulierungsverfahren durch. Der Garantieschein soll ausgefüllt werden und zur Garantiebestätigung zu Nimbus geschickt werden.



I köpekontraktet/beställningen finns information om vad som ingår i den individuella beställningen. Om det skulle uppstå fel på båten eller dess utrustning, kontrollera i servicehandlingarna vad som gäller samt hur och var förekommande fel kan rättas till. Vid oklarhet, kontakta alltid din återförsäljare.

Notera att Er båt är en fritidsbåt och inte avsedd för yrkesmässigt bruk.

Specifikationer, konstruktionsdata och illustrationer i denna publikation är inte bindande. Vi förbehåller oss rätten att göra ändringar utan föregående meddelande.

Information is provided in the Sales Agreement/order regarding details of the individual order. In case of any malfunction or error occurring regarding the boat or equipment, please refer to the service documentation in order to establish what is relevant. Also refer to said documentation in order to determine how and where malfunction and errors may be rectified. Please contact Your local dealer in case of unclarity.

Note that Your boat is a pleasure craft and not intended for commercial use.

Specifications, construction data and illustrations in this publication are non-binding. We reserve the right for revisions without preceding notification.

Sehen Sie den Kaufvertrag/den Auftrag für Details des Bootes. Im Falle der Störung des Bootes oder der angebrachten Systeme überprüfen Sie den relevanten Abschnitt in den Service-Dokumenten und wie und wo die Störung behoben werden kann. Im Falle der Ungewissheit treten Sie immer mit Ihrem Händler in Verbindung.

Bedenken Sie bitte, dass Ihr Nimbus-Boot ein Freizeitboot ist, und nicht für den Gewerbschaftlichen Einsatz konzipiert ist.

Nimbus Boats Sweden AB dementieren jede mögliche Haftung für Spezifikationen, bauliche Daten und Abbildungen in dieser Publikation. Wir erlauben uns das Recht vorzubehalten, ohne vorherige Benachrichtigungen, jederzeit Änderungen durchführen zu dürfen.



INTRODUKTION

INTRODUCTION

EINFÜHRUNG

Handboken är utformad efter ISO standard 10240:2004. Symboler som används i handboken är:

This handbook complies with ISO Standard 10240:2004. Symbols used in this handbook are:

Dieses Handbuch entspricht dem ISO Standard 10240:2004. Erklärung der Symbole in diesem Handbuch:



Anger en allvarlig risk som med stor sannolikhet leder till dödsfall eller bestående men om inte lämpliga förebyggande åtgärder vidtages.



Denotes that an extreme intrinsic hazard exists which would result in high probability of death or irreparable injury if proper precautions are not taken.



Bezeichnet, dass eine extreme tatsächliche Gefahr existiert, die hohe Sterbewahrscheinlichkeit oder nicht wieder gutzumachende Verletzung ergeben würde, wenn korrekte Vorsichtsmaßnahmen nicht getroffen werden.



Anger en risk som kan leda till skada eller dödsfall om nödvändig försiktighet inte iakttages.



Denotes that a hazard exists which can result in injury or death if proper precautions are not taken.



Bezeichnet, dass eine Gefahr existiert, die Verletzung oder Tod ergeben kann, wenn korrekte Vorsichtsmaßnahmen nicht getroffen werden.



Påminner om säkerhetsrutiner eller uppmärksammar farliga rutiner som kan leda till personskada eller skador på båt, utrustning eller miljö.



Denotes a reminder of safety practices or directs attention to unsafe practices which could result in personal injury or damage to the craft or components or to the environment.



Erinnert an Sicherheitsrutinen oder verweist Aufmerksamkeit zur unsicheren Praxis, die Personenschaden oder Schaden der Fertigkeit oder der Bestandteile oder der Umwelt ergeben könnte.



CE-KATEGORI

CE-CATEGORY

CE-KATEGORIE

Båtar inom varje kategori skall vara konstruerade och byggda så att de under beskrivna förhållanden bibehåller sin stabilitet, flytkraft och uppfyller andra tillämpliga väsentliga krav som anges, samt att de är lättmanövrerade.

Boats in each category must be designed and constructed to withstand the following parameters in respect of stability, buoyancy, and other relevant essential requirements stated, and to have good handling characteristics.

Boote der jeweiligen Kategorie müssen so ausgelegt und gebaut sein, dass sie der Beanspruchung nach diesen Parametern hinsichtlich Stabilität und Auftrieb standhalten und andere einschlägige grundlegende Anforderungen erfüllen sowie eine gute Manövrierfähigkeit aufweisen.

B. Utanför öppen kust och utomskärs

B. Offshore

B. Ablandig

Båten är konstruerad för färder i vindstyrkor upp till 8 Beaufort (ca. 21 m/s) och motsvarande våghöjd (signifikant våghöjd upp till 4 m). Dessa förhållanden kan uppträda vid längre färder utomskärs, eller i oskyddade kustnära vatten, men också på innanhav stora nog för att denna våghöjd ska uppstå.

This craft is designed to operate in winds up to Beaufort force 8 and the associated wave heights (significant wave height up to 4 m). Such conditions may be encountered on offshore voyages of sufficient length, or on coastal waters when unsheltered from the wind and waves for several dozens of nautical miles. These conditions may also be experienced on inland seas of sufficient size for the wave height to be generated.

Boote dieser Kategorie sind konstruiert für Seereisen bei denen nicht mit Windstärken über 8 Beaufort (<21m/Sek.) zu rechnen ist und die damit verbundene signifikante Wellenhöhen sollte maximal bis zu 4 m betragen. Solche Bedingungen können auf hoher See, außerhalb des schützenden Schärengartens oder auf Binnenmeeren die groß genug sind für dementsprechenden Seegang.

C. Kustfarvatten och inomskärs

C. Inshore

C. Küstennahe Gewässer und innerhalb der Schären

Signifikant våghöjd. Den signifikanta våghöjden är medelhöjden på den tredjedel av vågor som har den högsta höjden, något som ungefär motsvarar våghöjden som uppskattats av en erfaren observatör. Vissa vågor är dubbelt så höga som dessa.

Significant wave height. The significant wave height is the mean height of the highest one-third of the waves, which approximately corresponds to the wave height estimated by an experienced observer. Some waves will be double this height.

Signifikante Wellenhöhe. Die signifikante Wellenhöhe ist auf die Mittelhöhe des höchsten eines Drittels der Wellen, das ungefähr der Wellenhöhe entspricht, die von einem erfahrenen Beobachter geschätzt wird. Einige Wellen können jedoch doppelt so hoch sein.

**IDENTIFIKATION****IDENTIFICATION****KENNZEICHEN**

Varje båt är utrustad med en unik identifikationskod (WIN-kod). Den består av 14 tecken plus ett bindestreck. Kodens texthöjd är 6 mm och finns applicerad på styrbord sida av akterspeglarna. Den utläses enligt nedanstående exempel:

Each boat is supplied with a unique identification code (WIN-code) comprising 14 characters plus a hyphen. The height of the code text is 6 mm and it is applied to the starboard side of the stern. This reads as follow (example):

Jedes Boot ist mit einem nur einmal vergebenen Kennzeichen (WIN-Code) versehen, das wie folgt aufgebaut ist. Es besteht aus 14 Zeichen und einem Bindestrich. Die Texthöhe des Kennzeichens beträgt 6 mm und es befindet sich an der Steuerbordseite des Spiegels. Gelesen wird es wie folgt (Biespiel):

SE - NBSA0072E202**SE - NBSA0072E202****SE - NBSA0072E202**

SE Tillverkningsland

SE Country of manufacture

SE Herstellungsland

- Bindestreck

-

-

NBS Tillverkare:
NIMBUS BOATS
SWEDEN AB

NBS Manufacturer:
NIMBUS BOATS
SWEDEN AB

NBS Herstellercode:
NIMBUS BOATS
SWEDEN AB

A Båtmodell

A Boat model

A Bootsmodell

0072 Båtnummer

0072 Boat number

0072 Bootsnummer

E Tillverknings-månad:
A=Januari, B=Februari, osv.

E Month of manufacture:
A=January
B=February, etc.

E Herstellungsmonat (A=Januar,
B=Februar, usw.)

2 Tillverkningsår

2 Year of manufacture

2 Herstellungsjahr

02 Årsmodell

02 Model year

02 Modelljahr



**TILLVERKARSKYLTT OCH
DNV-CERTIFIERINGS-SKYLTT**

**BUILDER'S PLATE AND DNV
CERTIFICATION PLATE**

**HERSTELLERPLAKETTE
UND DNV ZERTIFIZIERUNGS-
PLAKETTE**

Genom samarbete med DNV GL (Det Norske Veritas) Box 6046, S-171 06 Stockholm, typgodkänns samtliga båtar enligt ISO-standarder. Utöver detta utövar DNV GL produktkontroll genom regelbundna besök hos producenterna. DNV GL's certifieringsskylt och tillverkarskylten är placerade nära förarplatsen i båten. Tillverkarskylten - Delar av informationen ges av tillverkarskylten som är monterad på båten. En fullständig förklaring av informationen ges i de relevanta delarna i denna manual:

Through cooperation with DNV GL (Det Norske Veritas) Box 6046, S-171 06 Stockholm, all boats are type approved in accordance with ISO standards. In addition to this, DNV GL carries out production inspections through regular visits to manufacturers. The DNV GL certification plate is fitted close to the steering position in the boat. The Builder's plate- Part of the information is given on the builder's plate affixed on the craft. A full explanation is given in the relevant sections of this manual:

In Zusammenarbeit mit dem Prüfinstitut DNV GL(Den Norske Veritas), Box 6046, S-171 06 Stockholm, werden sämtliche Boote gemäß den ISO standards zertifiziert. Darüber hinaus führt DNV GL Produktprüfungen in Form von regelmäßigen Besuchen bei den Herstellern durch. Die DNV GL-Zertifizierungsplakette und Die Herstellerplakette sind in der Nähe des Steuerstands im Boot montiert. Die Herstellerplakette- Ein Teil der Informationen auf der Herstellerplakette auf dem Boot befestigt gegeben. Eine vollständige Erklärung finden Sie in den entsprechenden Abschnitten dieses Handbuchs :

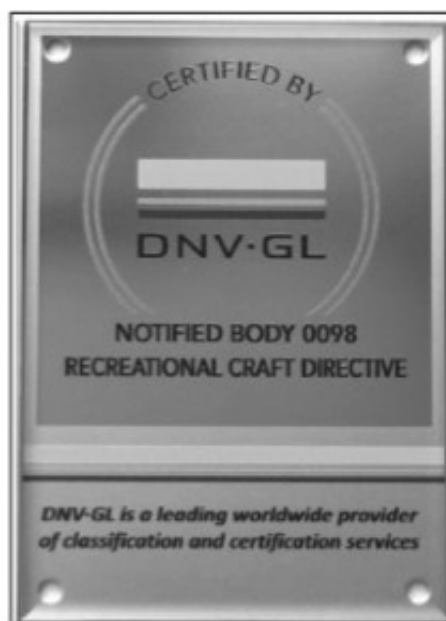

Boat type	Båtmodell	Boat type	Boat model	Boat type	Bootsmodell.
Design category	Båtkategori (se separat beskrivning av CE-kategori)	Design category	See separate description of CE-categories	Design category	Sehen Sie unterschiedliche Beschreibung von CE-Kategorien.
Max. no	Max. antal ombordvarande personer	Max. no	Max. number of persons present on board	Max. no	Max. Anzahl an Bord zulässiger Personen.
Max. load	Max. vikt av personer och medtaget bagage (tankinnehållet i fasta tankar inte inräknat)	Max. load	Max. weight of persons and personal luggage, excluding fixed tank contents	Max. load	Max. Gewicht Personen und persönliches Gepäck, (das Gewicht dessen was sich in den fest montierten Tanks befindet wird nicht mit gerechnet)
Nummer på anmält organ DNV GL 0098.		0098 = Notified Body CE-number (DNV GL)		Nummer des angemeldeten Organs DNV GL 0098.	



NIMBUS BOATS SWEDEN AB

VARNING! Överskrid inte det maximala antalet ombordvarande personer. Oavsett antalet ombordvarande, får aldrig den sammanlagda vikten av personer och utrustning överskrida den maximala rekommenderade lasten. Använd alltid avsedda sittplatser.

WARNING! Do not exceed the max. recommended number of persons. Regardless of the number of persons on board, the total weight of persons and equipm. must never exceed the max. recommended load. Always use the seats/seating spaces provided.

GEFAHR! Übersteigen Sie nicht die max. empfohlene Zahl Personen. Unabhängig von der Anzahl der Personen an Bord, darf das Gesamtgewicht der Personen und der Ausrüstung nie das maximal zugelassene Gesamtgewicht übersteigen. Benutzen Sie immer die vorgesehenen Sitzplätze an Bord.

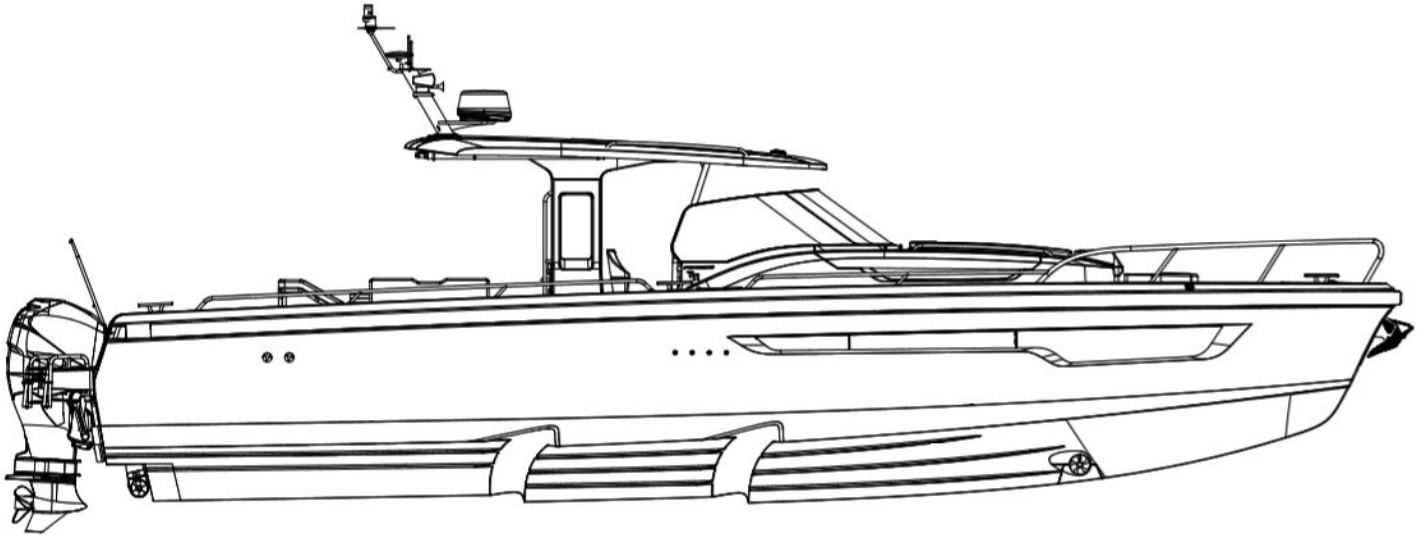



INTERIÖR

INTERIOR

INNENAUSSTATTUNG

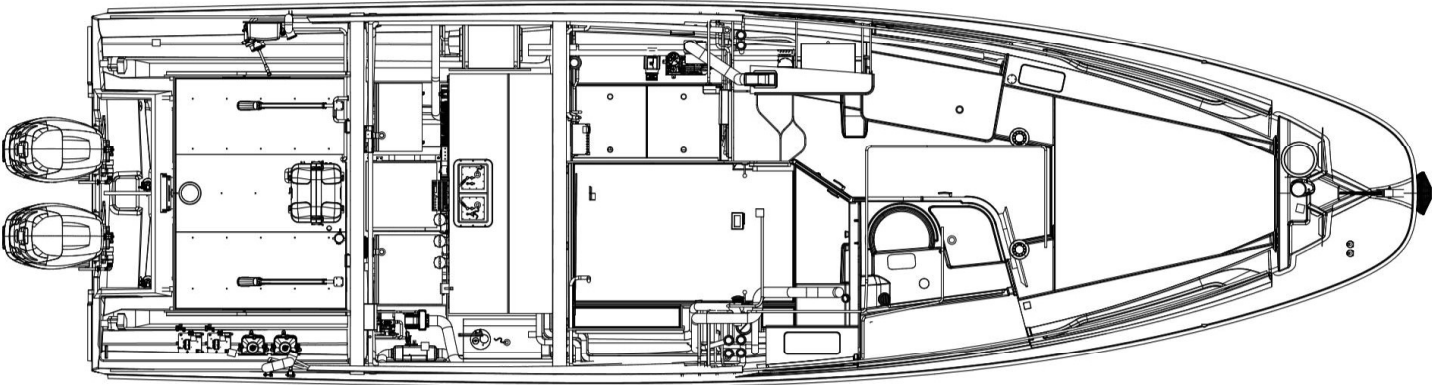
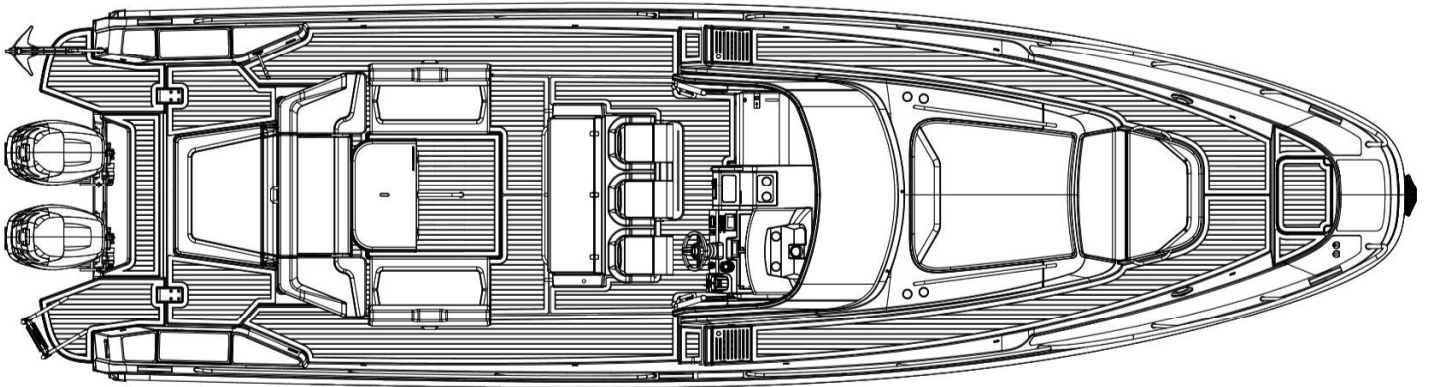



TEKNISKA DATA

TECHNICAL DATA

TECHNISCHE DATEN

Båtmodell: Nimbus T11 OUTBOARD

Boat model: Nimbus T11 OUTBOARD

Bootsmodell: Nimbus T11 OUTBOARD

CE-kategori: B (C)

CE-category: B (C)

CE-Kategorie: B (C)

Design/konstruktion:
Nimbus Design Team

Design:
Nimbus Design Team

Design/Konstruktion:
Nimbus Design Team

Tillverkare: Nimbus Boats Sweden AB,
Box 5152, S-426 05 V. Frölunda,
Sweden

Manufacturer: Nimbus Boats Sweden
AB, Box 5152, S-426 05 V. Frölunda,
Sweden

Hersteller: Nimbus Boats Sweden AB,
Box 5152, S-426 05 V. Frölunda, Sweden

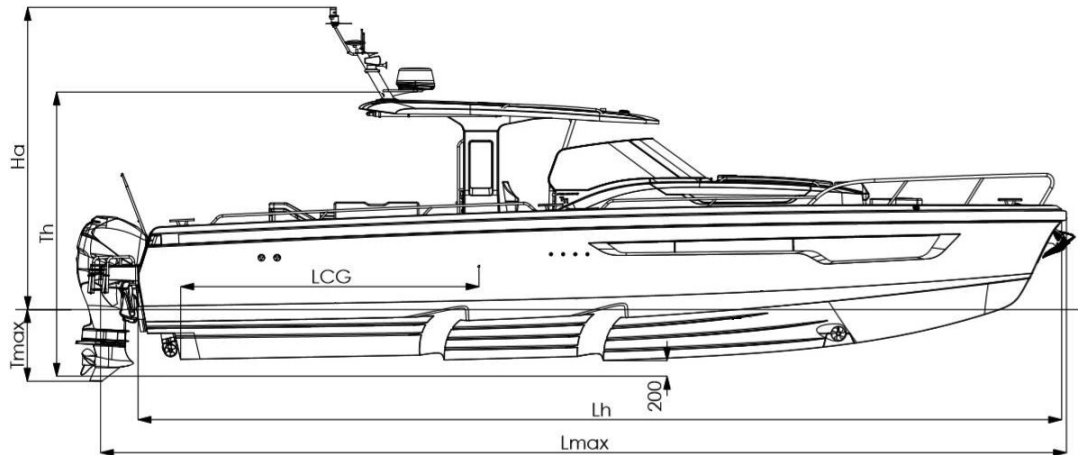
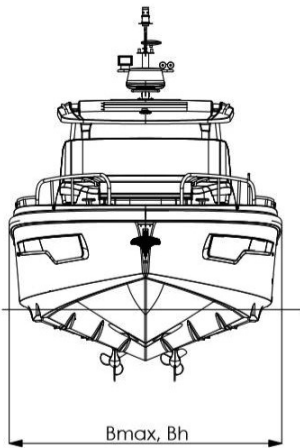

Lmax	12.35 m	Båtens max. längd / Max. length / Max. Bootslänge
Lh	11.88 m	Skrovlängd / Length of hull / Rumpflänge
Bmax	3.48 m	Max. bredd / Max. beam / Max. Bootsbreite
Bh	3.46 m	Skrovsbredd / Beam of hull / Rumpfbreite
Ha	3.85 (3.86) m	Max. höjd mätt från vattenlinje / Max. height from waterline / Max. Höhe gemessen von der Wasserlinie
Th	3.63 m	Transport höjd inkl. vagga / Transport height with cradle / Transporthöhe mit Transportgestell
Tmax	0.79 (0.81) m	Max. djupgående / Max. draft / Max. Tiefgang
LCG	3.81 m	Tyngdpunkt för MLCC, mätt från akterspegeln / Centre of gravity for MLCC (measured from stern) / Schwerpunktmaß für MLCC vom Spiegel aus gesehen
MLDC	8909 (9107) kg	Båtens vikt med maximal last, inklusive tankinnehåll i fasta tankar / Max. weight of boat with max. load, including fixed tank contents / Max. Gewicht des Bootes mit max. Last, einschließlich des Tank inhaltes der fest montierten Tanks
MLCC	6808 kg	Båtens vikt exklusive last / Weight of boat equipment excluding load / Gewicht des Bootes ausschließlich der Last
MMTL	2101 (2299) kg	Maximal last (bränsle, vatten, ombordvarande, proviant o. dyl.) / Max. load (fuel, water, persons, provisions etc.) / Max. Last (Kraftstoff, Wasser, Personen, Provianten etc.)



VARNING! Vid lastning av båten, överskrid aldrig den vad som anges som maximal last. Stabiliteten påverkas och faran för inträngande vatten ökar. Lasta alltid båten noggrant och fördela lasten så att båten bibehåller horisontellt flytläge. Undvik att placera tung last högt upp. Om båten överlastas kan motorn skadas, även när den är avslagen. Använd aldrig båten med en motor med nominell effekt högre än den maximala rekommenderade effekten.

WARNING! When loading the craft, never exceed the maximum recommended load. Always load the craft carefully and distribute loads appropriately to maintain design trim (approximately level). Avoid placing heavy weights high up on the deck or wheelhouse roof. Overloading can damage the engine, even when shut off. Do not operate the craft with an engine of rated power greater than the maximum recommended power.

GEFAHR! Wenn Sie das Boot beladen, übersteigen Sie nie die maximale empfohlene Last. Beladen Sie das Boot immer sorgfältig und verteilen Sie Lasten passend, um den Trimm beizubehalten (ungefähr gleich). Vermeiden Sie, schwere Last hoch über der Wasserlinie zu verwahren. Bei Überbelastung kann die Maschine Schaden nehmen, selbst wenn sie abgestellt ist. Verwenden Sie niemals das Boot mit einem Motor mit einer Nennleistung höher als die empfohlene maximale Kraft.

DRIVLINA

DRIVELINE

ANTRIEBSLINIE

MOTOR /ENGINE

Axeffekt / Shaft power / Axel Leistung

Motortyp / Engine type / Motor typ

Motor nr. / Engine no. / Motor nr.

Drevtyp / Gear type / Getriebetyp

Utväxling / Reduction ratio / Untersetzung

Drev nr. / Gear no. / Getriebe nr.

Propeller / Propeller / Propeller

Nyckel nr. / Key no. / Schlüssel nr.

GELCOAT

GELCOAT

DECKSCHICHT

Skrov / Hull / Rumpf

Däck / Deck / Deck

Instrumentmodul / Instrument module / Instrumentmodul

**TANKKAPACITET****TANK CAPACITY****TANKKAPAZITÄT**

2 x 410 l	Drivmedelstankar / Fuel tanks / Kraftstofftanks
50 l	Dieseltank, värmare / Diesel tank, heater / Dieseltank, Heizungsanlage
135 l	Färskvattentank / Fresh water tank / Frischwassertank
40 l	Varmvattenberedare / Hot water tank / Warmwasseranlage
135 l	Gråvattentank / Grey water tank / Waschbeckentank
70 l	Svartvattentank / Sewage tank / Fäkalientank

ELSYSTEM 12V**ELECTRICAL SYSTEM 12V****ELEKTRISCHES SYSTEM 12V**

(1 per engine)*12V x 77 Ah	Startbatterier / Start batteries / Startbatterien
3*12V x 80 Ah	Förbrukningsbatterier / Service batteries / Verbraucherbatterien

ELSYSTEM 230V**ELECTRICAL SYSTEM 230V****ELEKTRISCHES SYSTEM 230V**

50Hz	Frekvens / Frequency / Frequenz
230V AC	Batteriladdare / Battery charger / Batterielader
230 V 16 A	Landströmsintag / Shore power intake / Landstromanschluss



**FÖRSÄKRAN OM
ÖVERENSSTÄMMELSE**

Försäkran om överensstämmelse är bifogad som originalhandling till Ägarmanualen vid överlämnandet

**DECLARATION OF
CONFORMITY**

Declaration of Conformity is attached to the Owner's Manual upon receipt.

KONFORMITÄTSERKLÄRUNG

Konformitätserklärung auf die Owners Manual angebracht nach Erhalt.



FÄRSKVATTEN, VENTILATION,
VÄRME

FRESH WATER, VENTILATION,
AND HEATING

FRISCHWASSER, BELÜFTUNG,
HEIZUNG

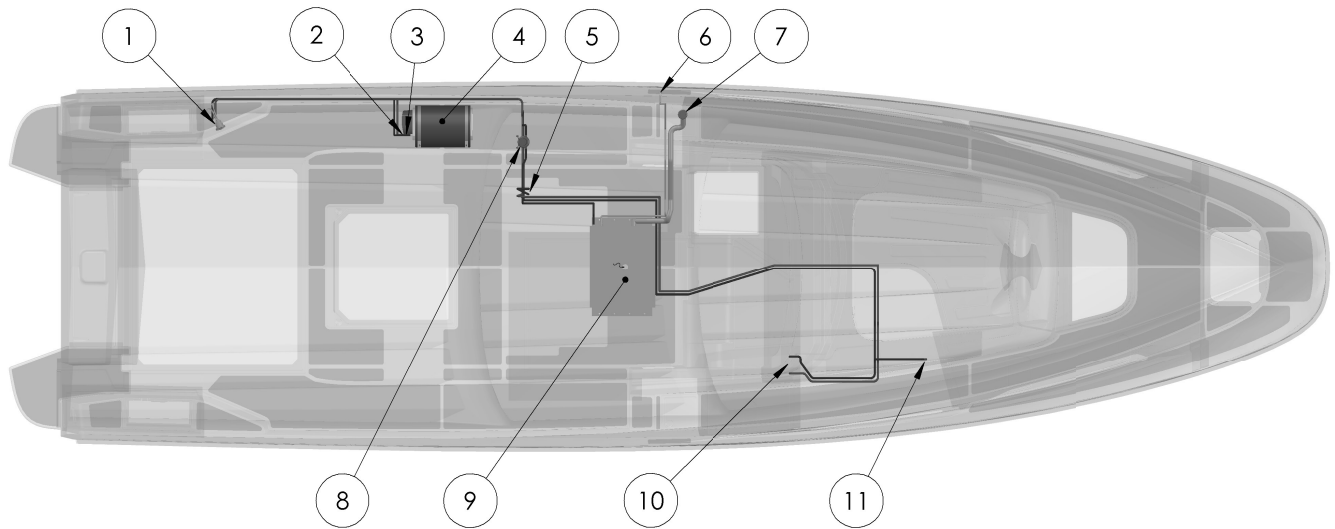

- 1 Dusch, akterspegel / Shower, stern / Dusche, Achtern
- 2 Vattenintag varmvattenberedare/Inlet water heater/Wassereinlass Warmwasseranlage
- 3 Vattenuttag varmvattenberedare/ Outlet water heater/ Wasser-Extraktion Warmwasseranlage
- 4 Varmvattenberedare / Hot water heater / Warmwasseranlage
- 5 Blandare / Water faucet / Wasserhahn
- 6 Ventilation, färskvattentank / Ventilation, fresh water tank / Entlüftung, Frischwassertank
- 7 Påfyllning, färskvatten / Fresh water, filling / Frischwasser, Einfüllung
- 8 Färskvattenpump / Fresh water pump / Frischwasserpumpe
- 9 Vattentank / Fresh water tank / Frischwassertank
- 10 Dusch i WC-utrymme / Shower in WC compartment / Dusche in WC-raum
- 11 Blandare / Water faucet / Wasserhahn

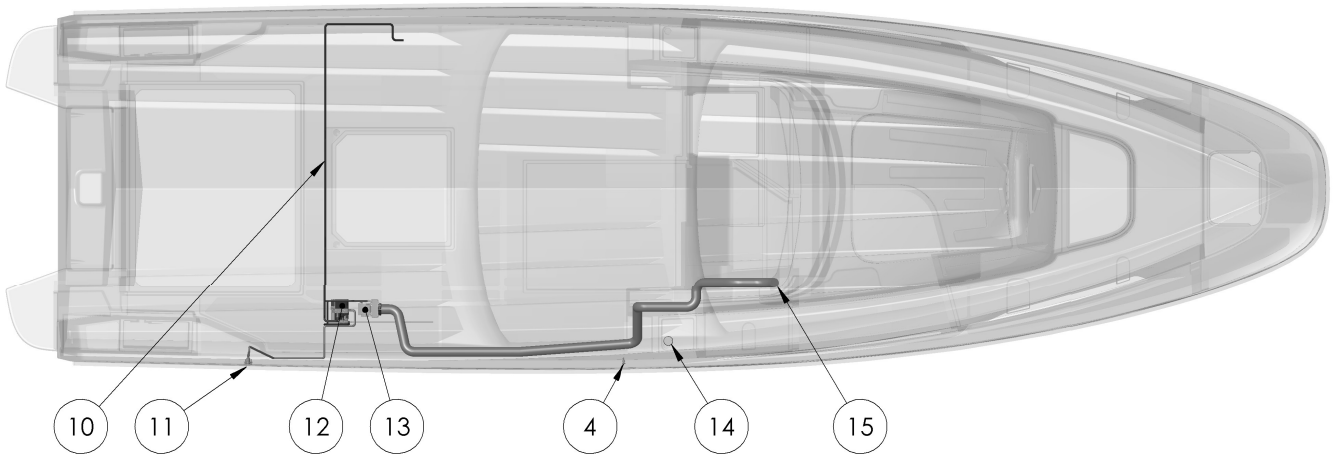
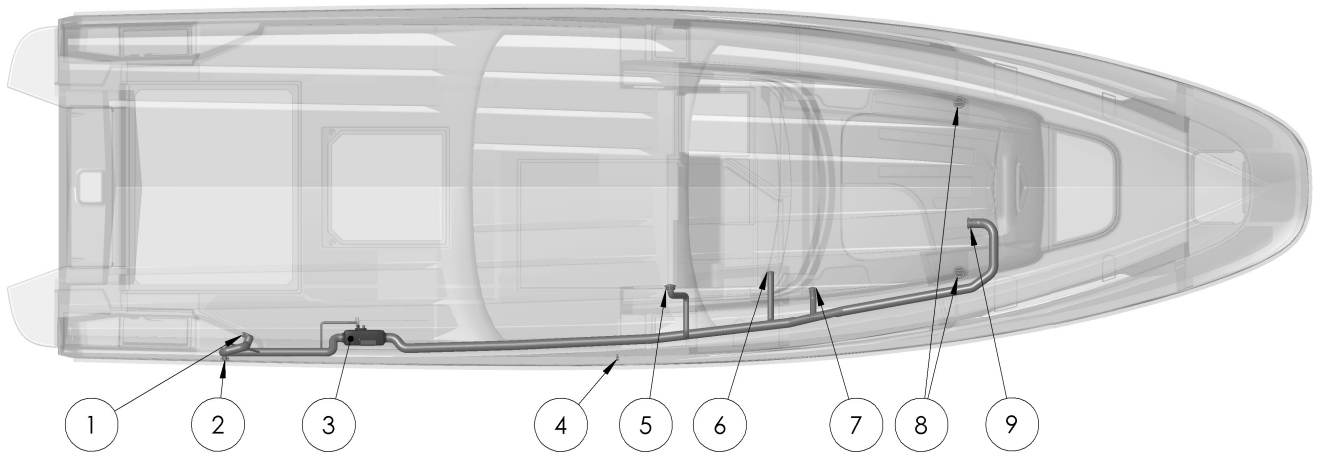

- 1 Luftintag, värmare / Air intake, heater / Lufteinlass, Heizungsgerät
- 2 Avgasutlopp, värmare / Exhaust, heater / Abgasauslass, Heizungsgerät
- 3 Värmare / Cabin heater / Heizungsgerät
- 4 Ventilation, dieseltank för värmare / Ventilation, diesel tank for heater / Entlüfter, Dieseltank für Heizungsgerät
- 5-7, 9 Varmluftsutblås / Outlet, heated air / Warmluftauslass
- 8 Ventilation
- 10 Ledning, köldmedie / Lines, coolant / Leitungen, Kühlstoff
- 11 Avgasutlopp, defrostervärmare / Exhaust, defroster heater / Abgasauslass, Defrosterheizungsgerät
- 12 Defrostervärmare / Defroster heater / Defrosterheizungsgerät
- 13 Värmeväxlare / Heat exchanger / Wärmeaustauscher
- 14 Påfyllning, diesel för värmare / Filling cap, dieseltank for heater / Einfüllung, Dieseltank für Heizungsgerät
- 15 Defrosterutblås / Outlet, heated air from defroster / Warmluftauslass von Defroster



Se till att motorns luftintag inte blockeras.
 Bryt inte huvudströmmen när värmaren är igång. Vidare information finner Ni i tillverkarens instruktionsbok.
 Lämna alltid luftventilerna i taket öppna för god ventilation av båten.

The engine air intake must not be obstructed.
 Do not switch off the main electrical power when the heater is running. Read the manufacturer's manual for further information.
 Always leave the cabin air vents open for proper ventilation of the boat.

Der Motorlufteinlaß darf nicht versperrt werden.
 Niemals den Hauptstrom bei laufender Heizung abschalten. Nähere Informationen entnehmen Sie dem Handbuch des Herstellers.
 Lassen Sie immer die Kabine Belüftungsoffnungen offen für eine ausreichende Belüftung des Bootes.



**TOALET- , SVART-
VATTEN OCH
GRÅVATTENSYSTEM**

**TOILET-, BLACK WATER AND
GREY WATER
SYSTEMS**

**TOILETTEN-, FÄKALIEN- UND
GRAUWASSERSYSTEM**

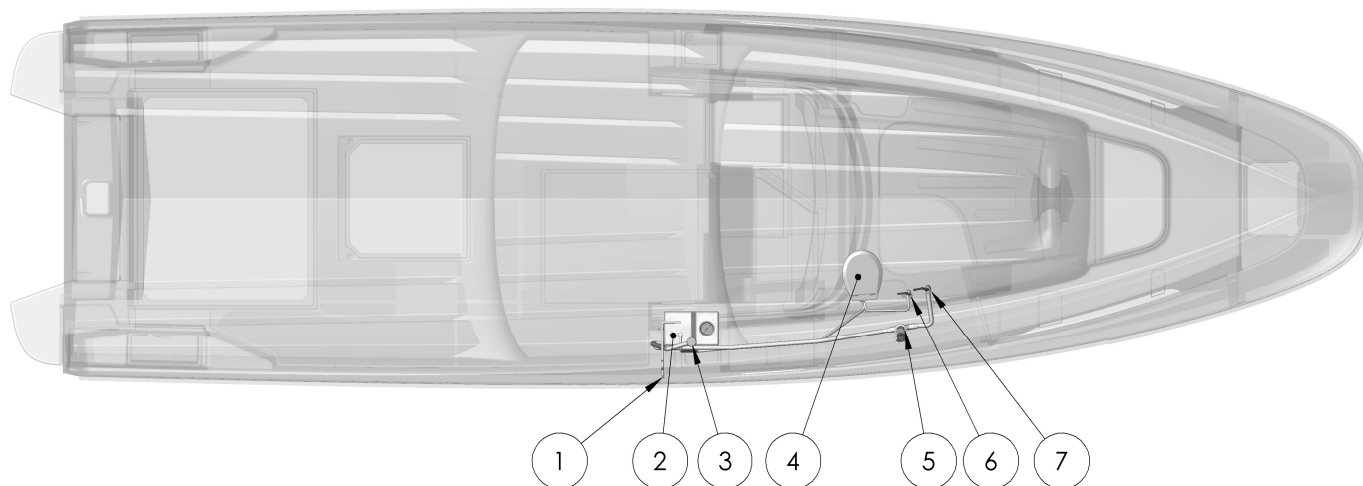

- 1 Ventilation, svartvattentank / Ventilation, septic tank / Entlüftung, Fäkalientank
- 2 Svartvattentank / Holding tank / Fäkalientank
- 3 Däcksutsug, svartvatten / Deck outlet, holding tank / Decksabsaugung, Fäkalientank
- 4 Toalett / Toilet / Toilette
- 5 Motoriserad tömningspump / Motorised outlet pump / Motorisierter Leerpumpe
- 6 Sjövattenintag, toalett / Seawater intake, toilet / Seewasser Aufnahme, Toilette
- 7 Utsläpp svartvattentank, med ventil / Outlet, holding tank, with seacock / Auslass Fäkalientank, und Hahn

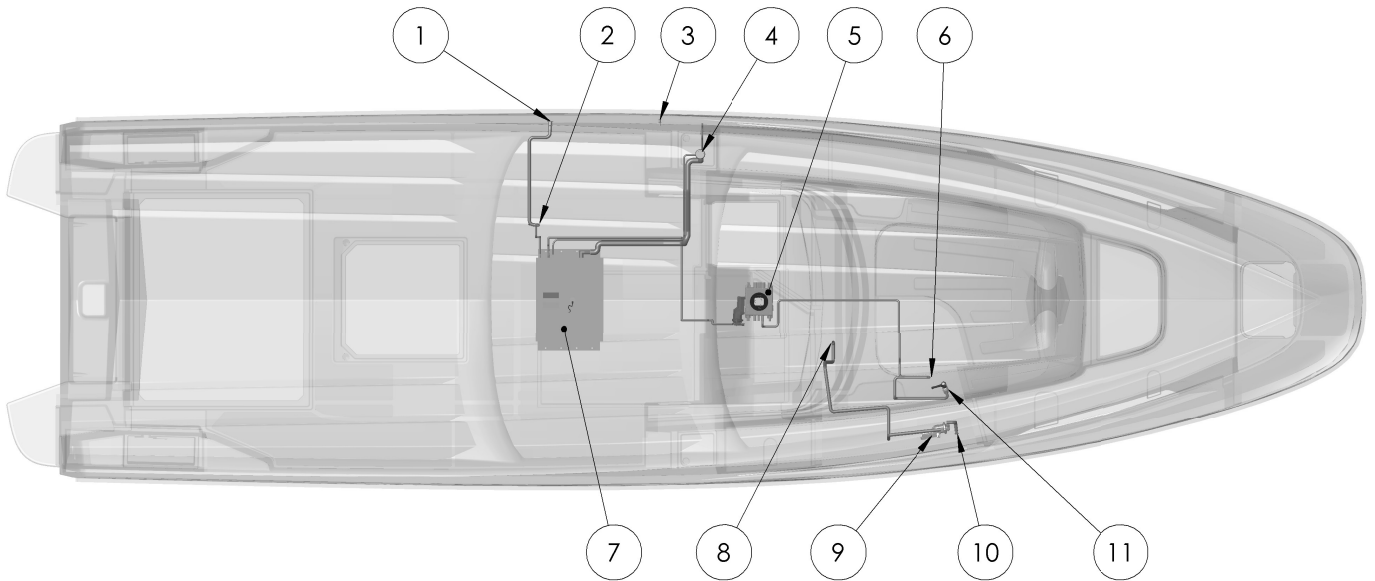

- 1 Utsläpp, tvättfat i wet bar / Outlet, sink in wet bar / Auslass, Waschbecken in Wet bar
- 2 Tvättfat, wet bar / Sink, wet bar / Waschbecken, wet bar
- 3 Ventilation gråvattentank / Ventilation, grey water tank / Entlüftung, Schmutzwassertank
- 4 Däcksutsug, gråvatten / Deck outlet, greywater / Decksabsaugung, Schmutzwasser
- 5 Pump / Pump / Pumpe
- 6 Tvättfat, WC / Sink, WC / Waschbecken, WC
- 7 Gråvattentank / Grey water tank / Schmutzwassertank
- 8 Dusch / Shower / Dusche
- 9 Pump, gråvatten från dusch / Pump, grey water from shower / Pumpe, Schmutzwasser von Dusche
- 10 Utsläpp, dusch / Outlet, shower / Auslass, Dusche
- 11 Utsläpp, tvättfat i WC / Outlet, sink in WC / Auslass, Waschbecken in WC

**TOALETT**

Rengör toaletten med ett mildt rengöringsmedel. Använd aldrig frätande eller petroleumbaserade medel, eller rengöringsmedel och deodoranter som innehåller tallolja, formaldehyd, klor. Detta kan skada plast- och gummidetaljer i toaletten. Smörj pumpaxeln med vaselin för att öka livslängden på tätningen. Skölj systemet ordentligt med färskvatten då båten inte används. Placera aldrig främmande föremål i toaletten. Släng aldrig i pappers-handdukar, tyg- eller gummi-produkter, hårda föremål, oljeprodukter eller lösningsmedel. Använd inte heller vatten som är mer än handvarmt, då detta annars kan skada toaletten.

TOILET

Clean the toilet with a mild cleaning agent. Do not use cleaning agents or deodorants which contain pine oil, formaldehyde or chlorine. Do not use corrosive or petroleum based agents. These could damage plastic and rubber parts in the toilet. Lubricate the pump shaft with Vaseline to increase the service life of the seal. Flush the system thoroughly with fresh water when the boat is not in use. Never put foreign objects in the toilet. Never discard paper towels, fabric or rubber products, hard objects, oil products or solvents into the toilet. Water hotter than lukewarm could damage the toilet.

TOILETTE

Die Toilette mit einem milden Reinigungsmittel reinigen. Verwenden Sie keine ätzenden Mittel oder Mittel auf Mineralölbasis, oder Reinigungsmittel und Deodorants, die Kiefern öl, Formaldehyd oder Chlor enthalten. Diese können Kunststoff- und Gummiteile in der Toilette beschädigen. Die Pumpenwelle mit Vaseline schmieren, um die Lebensdauer der Dichtung zu verlängern. Das System ordentlich mit Frischwasser spülen, wenn das Boot nicht verwendet wird. Setzen Sie nie Fremdkörper in die Toilette ein. Werfen Sie nie Papiertücher, Gewebe- oder Gummiprodukte, harte Gegenstände, Erdölzeugnisse oder Lösungsmittel in die Toilette weg. Heißeres als lauwarmes des Wassers konnte die Toilette schädigen.

SVARTVATTENTANK

Undvik förorening!

Svartvattentanken är försedd med däckstömning med en anslutning av internationell standardtyp för tömning till fasta anläggningar i land. Dessa anläggningar skall alltid utnyttjas. Var uppmärksam på internationella reglementen mot marin miljöförorening (MARPOL) och respektera dem helt. Kontrollera lokala regler för utsläpp av svartvatten. Vissa båtmodeller är utrustade med tömning överbord. På toaletts spolpanel finns en knapp för elektrisk tömning av svartvattentank genom en genomföring under vattenytan. Denna typ av tömning rekommenderas ej. Kranen för utsläpp av svartvatten kan förseglas.

Låt inte tanken bli full. Detta kan annars leda till att papper packar sig på botten som då gör det svårare att tömma tanken. På tankens ovsida, rakt ovanför utsläppet, finns ett lock som gör det möjligt att rensa utloppet vid ett stopp. Se åtgärder i avsnittet Vinterförvaring.

HOLDING TANK

Avoid pollution!

The black water tank is fitted with a deck outlet using an international standard type connection for pumping out to permanent facilities ashore. These facilities must always be used. Be aware of international regulations against marine pollution (MARPOL) and respect them absolutely. Observe local regulation on sewage discharge. Some boat models are equipped with an overboard discharge. On the toilet flush panel is a switch for electric sewage discharge. This type of sewage discharge is not recommended. The discharge shutoff sea cocks can be sealed shut.

Do not allow the tank to become full. This can lead to paper becoming compacted in the bottom of the tank, making it more difficult to empty. On the top of the tank, there is a cap which allows a blockage in the outlet to be cleared. See the procedure for winter storage.

FÄKALIENTANK

Vermeiden Sie Verunreinigung!

Der Fäkalientank ist zur Entsorgung per Decksabsaugung mit einem Anschluss in internationaler Standardausführung für die Entleerung in feste Anlagen an Land ausgestattet. Diese Anlagen sind immer zu benutzen.

Berücksichtigen Sie internationale Regelungen gegen Marineverunreinigung (MARPOL) und respektieren Sie absolut. Beobachten Sie lokale Regelung auf Abwasserentladung. Einige Bootsmodele sind mit einer Überbordentleerung ausgestattet.

Auf der Toilette Flush-panel ist eine Knopf für elektrische Abwasserentladung. Diese Form der Abwasserentladung wird nicht empfohlen. Die Entladungsabsperrvorrichtung-Bodenventile können versiegelt werden.

Den Tank nie voll werden lassen. Dies kann dazu führen, dass sich Papier am Boden absetzt und die Entleerung des Tanks erschwert. Oben auf dem Tank, genau oberhalb des Auslasses, befindet sich ein Deckel, über den der Auslass bei Verstopfung gereinigt werden kann. Siehe Maßnahmen für das Einwintern.



VÅRRUSTNING TOALETT

SPRING FIT-OUT, TOILET

FRÜHJAHR'SÜBERHOLUNG ,
TOILETTE

1	Smörj toalettens pumpcylinder med vaselin.	1	Lubricate the pump cylinder with Vaseline.	1	Den Pumpenzylinder mit Vaseline schmieren.
2	Spola igenom systemet med färskvatten.	2	Flush the system with fresh water.	2	Das System mit Frischwasser spülen.
3	Anslut slangarna och öppna bägge ventilerna.	3	Connect the hoses and open both valves.	3	Die Schläuche anschließen und beide Ventile öffnen.
4	Kontrollera anslutningarna noga med avseende på läckage.	4	Check the connections thoroughly for leaks.	4	Die Anschlüsse sorgfältig überprüfen, vor allem hinsichtlich Leckage.

VINTERFÖRVARING

WINTER LAY-UP

WINTERLAGER



Vid vinterförvaring ska systemet rengöras och spolas igenom när båten fortfarande ligger i vattnet. När båten tagits upp på land, ska hela systemet noggrant tömmas på vatten. Detta förhindrar frostskador, bakterietillväxt och dålig lukt.

Vi rekommenderar INTE användning av frostskyddsmedel.



For winter storage, the system must be cleaned and flushed through while the boat is still in the water. The whole system must be thoroughly drained of water when the boat is hauled out. This prevents frost damage, bacteria growth and smells

We do NOT recommend the use of antifreeze



Bei Einwinterung muss das System gereinigt und durchgespült werden, während das Boot noch im Wasser liegt. Nach Herausnehmen des Bootes das gesamte Wasser aus dem System entleeren. Dies verhindert Frostschäden, Bakterienwachstum und Geruchsbildung.

Wir empfehlen KEINE Verwendung von Frostschutzmitteln.



ELSYSTEM

ELECTRICAL SYSTEM

ELEKTRISCHES SYSTEM

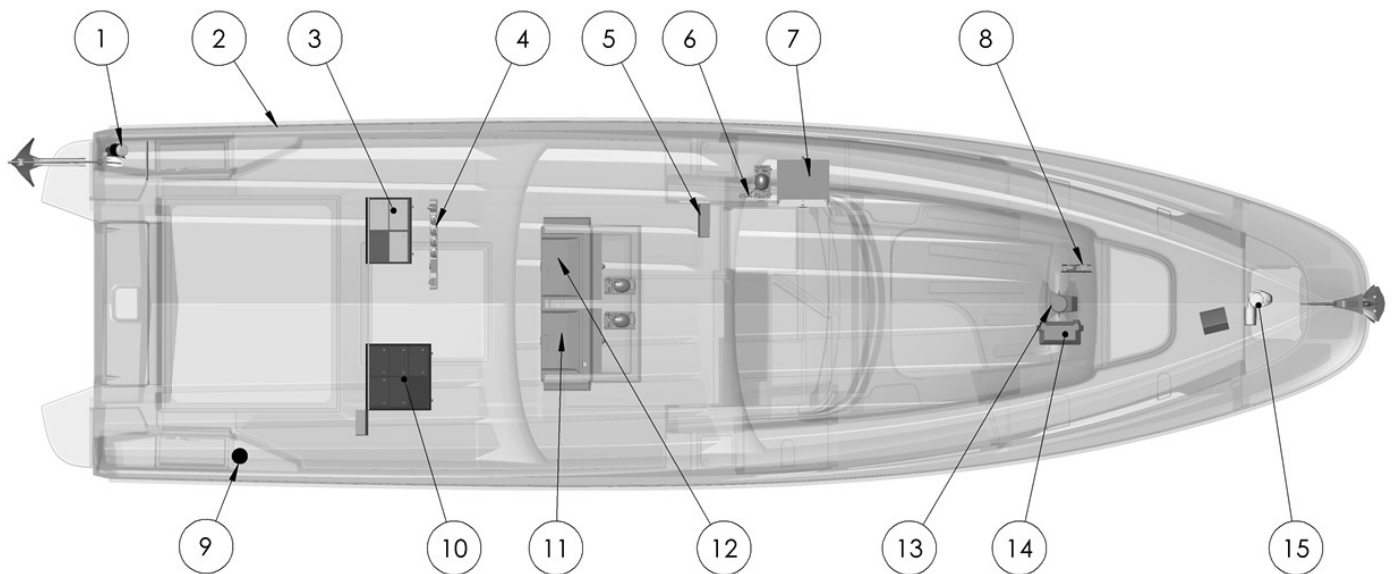

- 1 Ankarspel, akter / Anchor winch, aft / Ankerwinde, Heck
- 2 Ventilation, batteriutrymme / Ventilation, battery space / Entlüftung, Batterienraum
- 3 Startbatterier och ett förbrukningsbatteri / Start batteries and one battery for power consumption / Startbatterien und eine Verbrauchsbatterie
- 4 12 V-säkringar / 12 V circuit breakers / 12 V-Sicherungen
- 5 230 V-central / 230 V electrical unit / 230 V-Zentrale
- 6 12 V-säkringspanel / 12 V circuit breaker panel / 12 V-Sicherungszentrale
- 7 Kylskåp i förruff (option) / Fridge in forward cabin (optional) / Kühlschrank in Kabine vorn (Option)
- 8 12 V-säkringar (bogpropeller och ankarspel) / 12 V circuit breakers (bow thruster and anchor winch) / 12 V-Sicherungen (Bugpropeller und Ankerwinde)
- 9 Landströmsintag / Shore power socket / Landstromanschluss
- 10 Förbrukningsbatterier / Batteries for power consumption / Verbrauchsbatterien
- 11 Frys i wetbar (option) / Freezer in wetbar (optional) / Gefrierschrank in Wetbar (Option)
- 12 Kyl i wetbar / Fridge in wetbar / Kühlschrank in Wetbar
- 13 Bogpropeller / Bow thruster / Bugpropeller
- 14 Förbrukningsbatteri (bogpropeller och ankarspel) / Battery (bow thruster and anchor winch) / Verbrauchsbatterien (Bugpropeller und Ankerwinde)
- 15 Ankarspel, för / Anchor winch, fwd. / Ankerwinde, Bug



MAIN SWITCH BOARD -FUSE PANEL

All fuses are automatic and can be recovered by pushing the fuse
FW Pump, Refrigerator and Deck Wash Pump are possible to turn off by pulling the fuse.

WARNING! Never replace fuse(s) without an authorized professional

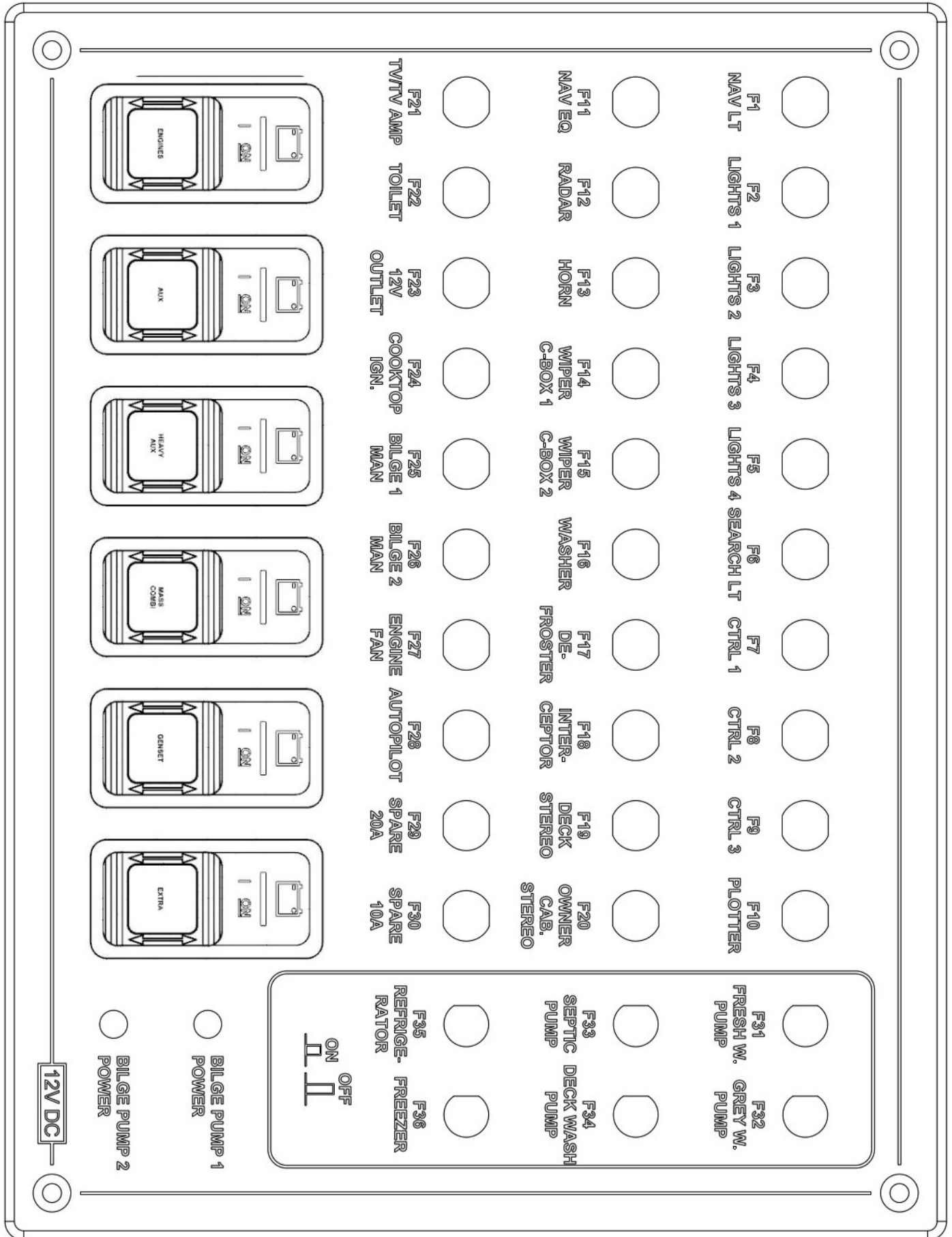



VÄXELSTRÖMSYSTEM 230 V MED LANDSTRÖMSANSLUTNING

Växelströmsanläggningen består av: 230 V 16 A jordfelsbrytare, 230 V el-uttag i samtliga utrymmen. 1 st landströmskabel. 1 st landströmsanslutning på däck.

I hamn ansluts båten enkelt till elnätet. Genom anslutningen får samtliga 230 V förbrukare ström.

HIGH VOLTAGE SYSTEM 230 V WITH SHORE POWER

The high voltage installation consists of: 230 V 16 A earth-fault breaker, 230 V electrical sockets throughout the boat. 1 shore power cable. 1 shore power socket on deck.

It is easy to connect the boat to the mains in harbour. All parts of the 230 V system are supplied with power.

STARKSTROMSYSTEM 230 V MIT LANDSTROMANSCHLUSS

Die Starkstromanlage besteht aus: 230 V 16 A Fehlerstrom-Schutzschalter, 230 V Steckdosen in sämtlichen Räumen. 1 St. Landstromkabel. 1 st Landstromanschluss.

Im Hafen wird das Boot einfach an das Stromnetz angeschlossen. Durch den Anschluss werden alle 230-V-Verbraucher mit Strom versorgt.

LIKSPÄNNINGSSYSTEM

Båtens 12 V likspänningssystem matas av förbrukningsbatterierna. Med huvudströmbrytarna i elcentralen kan batterierna frikopplas från alla förbrukare. Med huvudströmbrytarna tillslagna leds strömmen till en elcentral och förgrenas ut i båten. Strömbrytarna för manövrering av båtens olika funktioner är placerade på en manöverpanel.

The boat's 12 V low voltage system is fed by the service batteries. The batteries can be disconnected from all circuits using the main power switches in the electrical panel. With the main power switches on, power is conducted to the electrical panel and distributed throughout the boat. The switches for controlling the different functions of the boat are located on a control panel.

Das 12 V-Niederspannungssystem des Bootes wird über die Verbraucherbatterie gespeist. Mit den Hauptschaltern in der Zentralelektrik können die Batterien von allen Verbrauchern getrennt werden. Bei eingeschalteten Hauptschaltern wird der Strom an die Zentralelektrik geleitet und im Boot verteilt. Die Betätigungsschalter für die verschiedenen Funktionen des Bootes befinden sich auf einem Armaturenbrett.

**FARA**

Arbeta aldrig på ett strömförande AC-system.

Avluftningsslangarna måste anslutas vid batteribyte eller service. Vid byte av batterier ska ersättningsbatteri av samma typ eller likvärdigt användas, med möjlighet att ansluta avluftningsslangar. Batterifrånskiljarna sitter placerade i huvudbrytarpanelen. Batterierna laddas endast genom att motorn är igång, eller genom extra utrustning, såsom exempelvis batteriladdare.

Minimera risken för elchock, kortslutningar och brand

Låt inte landströmskabeln hänga i vattnet. Ett elektriskt fält kan skapas som riskerar livet på badande

**DANGER**

Never work on an energized AC system.

The bleed hoses must be connected after battery replacement or service. When replacing batteries, marine batteries of same type or equivalent must be used, capable of being connected to the bleed hoses. The battery isolating switches are located in the main switch panel. The batteries are charged only when the engine is running, or through extra equipment (e.g. battery charger).

Minimize the risk of electric shock, short circuit and fire.

Do not allow the shore power cable to hang in the water. An electric field could be created which could put swimmers' lives at risk.

**ACHTUNG**

Arbeiten Sie niemals an einem aktivierten AC-System.

Die Entlüftungsschläuche müssen beim Batteriewechsel oder Service angeschlossen werden. Wenn man Batterien ersetzt, müssen Marinebatterien der gleichen Art oder Äquivalent verwendet werden mit Anschlussmöglichkeit für die Entlüftungsschläuche verwendet werden. Die Batterietrennschalter befinden sich auf dem Hauptschalter-Armaturenbrett. Die Batterien werden nur dadurch geladen, dass der Motor läuft oder durch Zusatzausstattungen (wie z.B. Batterielader).

Die Gefahr von elektrischen Schlägen und Bränden minimieren, und Verhindern Sie Kurzschluss.

Das Landstromkabel nicht ins Wasser hängen lassen. Es kann ein elektrisches Feld entstehen, das das Leben badender Personen gefährdet.



Stäng AV omkopplaren för landström innan kablarn ansluts eller kopplas från. Anslut ALLTID landströmskablarn till båten INNAN den ansluts iland.

Switch OFF the shore power switch before connecting and disconnecting the cable. ALWAYS connect the shore power cable to the boat BEFORE connecting it ashore

Den Schalter für Landstrom ABSCHALTEN, bevor das Kabel angeschlossen oder getrennt wird. Das Landstromkabel ZUERST am Boot anschließen, DANN an Land.

Koppla ifrån landströmskablarn i land innan den kopplas från båten. Stäng luckan på båtens landströmsintag

Disconnect the shore power cable ashore before disconnecting it from the boat. Close the hatch to the shore power socket on the boat.

Das Landstromkabel zuerst an Land trennen, dann am Boot. Die Klappe des Landstromanschlusses am Boot schließen.

Modifiera aldrig anslutningarna på landströmskablarn. Använd enbart kompatibla kontakter.

Never modify the connections on the shore power cable. Use compatible connectors only.

Die Anschlüsse des Landstromkabels nie ändern. Nur kompatible Stecker verwenden.

Om jordfelsbrytaren aktiveras, koppla omedelbart ifrån landströmskablarn. Kontakta auktoriserad elektriker för att åtgärda felet innan el-systemet på nytt tas i bruk.

If the earth fault breaker is tripped, disconnect the shore power cable immediately. Contact a qualified electrician for repairs before the system is used again.

Wenn der Erdestörungsunterbrecher ausgelöst wird, trennen Sie das Landstromkabel sofort. Treten Sie mit einem qualifizierten Elektriker für Reparaturen in Verbindung, bevor das System wieder benutzt wird

Modifiera aldrig båtens elektriska system eller ritningar. Service och underhåll skall utföras av en auktoriserad elektriker. Använd enbart elektriska apparater som är utrustade med skyddsjord. Elektriska apparater skall alltid anslutas till jord i båtens el-system.

Never modify the boat's electrical system or diagrams. Service and maintenance must be carried out by a qualified electrician. Use electrical equipment equipped with earth protection only. Electrical equipment must always be connected to earth in the boat's electrical system.

Das elektrische System oder Pläne des Bootes nie ändern. Service und Wartung müssen von einem befugten Elektriker durchgeführt werden. Nur elektrische Geräte verwenden, die geerdet sind. Elektrische Geräte müssen im elektrischen System des Bootes immer an Masse angeschlossen werden

Alla funktioner i elsystemet (förutom ankarwinchen) är utrustade med en automatsäkring. Om en automatsäkring löser ut är detta ett tecken på att något fel uppstått, t ex överbelastning eller kortslutning

All functions in the electrical system (except the anchor winch) are fitted with a circuit breaker. If a circuit breaker is tripped, this is an indication that a fault has arisen, e.g. overload or short circuit.

Alle Funktionen des elektrischen Systems (außer die Ankerwinde) sind mit Sicherungsautomaten versehen. Wenn ein Sicherungsautomat auslöst, ist dies ein Zeichen dafür, dass ein Fehler aufgetreten ist, z.B. Überlastung oder Kurzschluss.

Bryt aldrig strömmen med huvudströmbrytarna när motorn är i gång, då detta skadar generatorn.

Never switch off the main power switches while the engine are running. This damages the alternator.

Den Strom nie mit den Hauptschaltern unterbrechen, während die Motor in Betrieb sind. Dies beschädigt den Generator.



BATTERIER, LADDNING

Var uppmärksam på att blyackumulatörer vid en spänning på 14,4 V börjar bilda och avge explosiv gas. Se därför till att batteriernas avluftning fungerar, så att gasen kan ventileras ut säkert. Spänningen på ett normalt batteri i obelastat tillstånd ligger i området 12,3-12,7 V. Under laddning stiger spänningen efterhand som batteriet laddas upp. Det är laddningsregulatorns och batteriladdarens inställning som automatiskt bestämmer när laddningen skall upphöra. Spänningen mäts på batteriets anslutningar, inte på generatorm.

BATTERIES, CHARGING

Remember that the batteries discharge an explosive oxy-hydrogen gas at a voltage of 14.4 volts. Make sure that the airing of the batteries is working, enabling the gas to be vented safely. The voltage of a normal battery in unloaded status is 12.3-12.7 V. During charging, the voltage increases after the battery is charged. The charging regulator stops the charging process automatically at a pre-set level. The voltage is measured at the battery terminals, not the alternator, to achieve the correct reading.

BATTERIEN, LADUNG

Beachten Sie, dass Bleiakkumulatoren bei einer Spannung von 14,4 V Gas abzugeben beginnen, wodurch explosives Knallgas entsteht. Überprüfen Sie, ob die Lüftung der Batterien arbeitet und dem Gas sicher ermöglicht gelüftet zu werden. Die Spannung einer normalen Batterie in unbelastetem Zustand liegt im Bereich 12,3 - 12,7 V. Während des Ladens steigt die Spannung nach und nach an, wobei die Einstellung des Laderegler und des Batterieladers automatisch bestimmt, wann der Ladevorgang beendet ist. Um ein korrektes Messergebnis zu erzielen, muss die Spannung an den Klemmen der Batterie gemessen werden und nicht am Generator.

BATTERIER, LADDNING

Den bästa metoden att fastställa laddningstillståndet är att mäta den specifika vikten på batterisyran. Detta görs med hjälp av en aerometer (syramätare). Normal syravikt för ett fulladdat batteri vid 20 °C är 1,26-1,28g/cm³. Notera att syravikten ändrar sig med temperaturen. Batterier av annat fabrikat kan ha en annan syravikt. Kontakta tillverkaren för rätt uppgifter. Om syravikten varierar från cell till cell är batteriet dåligt och bör bytas ut. Vid vinteruppläggning kan batterierna vara kvar ombord endast om de är fullt uppladdade. Ett dåligt laddat batteri kan annars få försämrad kapacitet och i värsta fall frysa sönder. Koppla alltid loss kabelskorna från batteriet för att undvika oxidering.

BATTERIES, CHARGING

The best method for determining charging status is to measure the specific gravity of the battery acid. This is done using a hydrometer (acid measurer). Normal specific gravity for a fully-charged battery at 20 °C is 1.26-1.28g/cm³. Note that the specific gravity varies with temperature. Batteries from different manufacturers can have a different specific gravity. Contact the manufacturer for the correct information. If the specific gravity varies from cell to cell, then the battery is not in good condition, and should be replaced. For winter storage, the batteries can be left on board only if they are fully-charged. A partially-discharged battery can freeze and crack. Always disconnect the cable terminals from the battery to avoid oxidation

BATTERIEN, LADUNG

Die beste Methode zur Feststellung des Ladezustands ist die Messung des spezifischen Gewichts der Batteriesäure. Dies geschieht mithilfe eines Aerometers (Säuremessgerät). Das normale Säuregewicht einer voll aufgeladenen Batterie beträgt bei 20 °C 1,26 - 1,28 g/cm³. Beachten Sie, dass sich das Säuregewicht mit der Temperatur verändert. Batterien anderer Fabrikate können ein anderes Säuregewicht aufweisen. Für richtige Angaben wenden Sie sich an den Hersteller. Wenn das Säuregewicht von Zelle zu Zelle variiert, ist die Batterie schadhaf und muss ausgetauscht werden. Bei Einwinterung können die Batterien nur in voll aufgeladenem Zustand an Bord bleiben. Eine schlecht aufgeladene Batterie kann kaputt frieren. Die Kabelschuhe immer von der Batterie trennen, um Oxidation zu verhindern

BATTERIER, RENGÖRING

För att inte äventyra batteriernas funktion ska batterierna alltid hållas rena.

BATTERIES, CLEANING

In order not to compromise the function of the batteries, they must always be kept clean.

REINIGEN DER BATTERIEN

Um nicht die Funktion der Batterien gefährden, müssen sie immer sauber gehalten werden.

**VÄTSKENIVÅ I CELLER****CELL ELECTROLYTE LEVEL****FLÜSSIGKEITSFÜLLSTAND IN
DEN ZELLEN**

Vid kontroll av vätskenivå får ej tändstickor, cigarettändare eller annan form av öppen låga användas som belysning. Gasen som utvecklas är explosiv

Do not use matches, a cigarette lighter or other form of naked flame when checking the electrolyte level. The gas given off is explosive

Bei Überprüfung des Flüssigkeitsfüllstands dürfen keine Zündhölzer, Zigarettenzünder oder sonstige offene Flammen als Beleuchtung verwendet werden. Die entstehenden Gase sind explosiv.

På icke-kapslade batterier ska vätskenivån i cellerna kontrolleras med jämna mellanrum. Vätskenivån skall vara ca 10 mm över plattorna. Om nivån är för låg ska batterierna efterfyllas med destillerat vatten

On batteries with inspection caps, the electrolyte level should be checked at regular intervals. The electrolyte level must be approx. 10 mm above the plates. If the level is too low, top up with distilled water.

Für Batterien, die nicht verschachtelt sind, sollte die Höhe der Elektrolyt in regelmäßigen Abständen überprüft werden. Der Flüssigkeitsfüllstand muss ca. 10 mm über den Platten liegen. Bei zu niedrigem Füllstand mit destilliertem Wasser nachfüllen



**DRÄNERING & LÄNSPUMPSYS-
TEM**

**SCRUPPERS & BILGE PUMP
SYSTEM**

**DECKENTWÄSSERUNG & LENZ-
PUMPENSYSTEM**

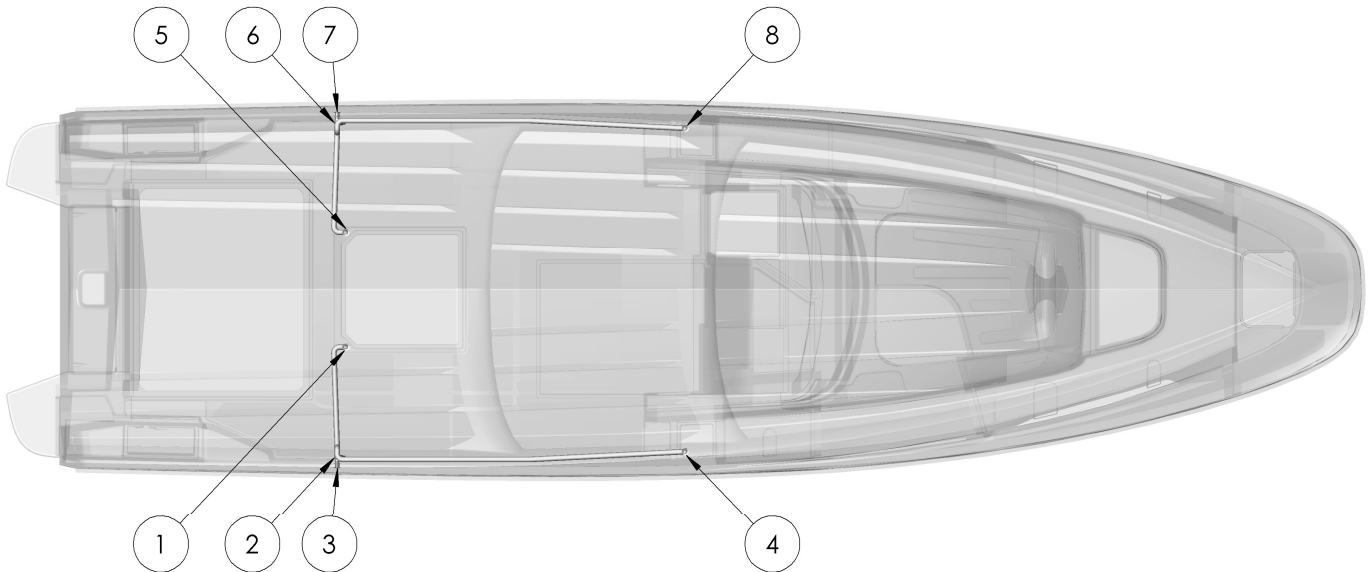

- 1 Däcksdränering, lucka styrbord / Scupper, hatch SB / Deckentwässerung, Lucke steuerbord
- 2 Ventil, styrbord / Valve, SB / Kugelhahn, steuerbord
- 3 Utlopp, styrbord/ Outlet, SB / Auslass, steuerbord
- 4 Däcksdränering, recess styrbord / Scupper, recess SB / Deckentwässerung, Versenkung steuerbord
- 5 Däcksdränering, lucka babord / Scupper, hatch PS / Deckentwässerung, Lucke backbord
- 6 Ventil, babord / Valve, PS / Kugelhahn, backbord
- 7 Utlopp, babord/ Outlet, PS / Auslass, backbord
- 8 Däcksdränering, recess babord / Scupper, recess PS / Deckentwässerung, Versenkung backbord

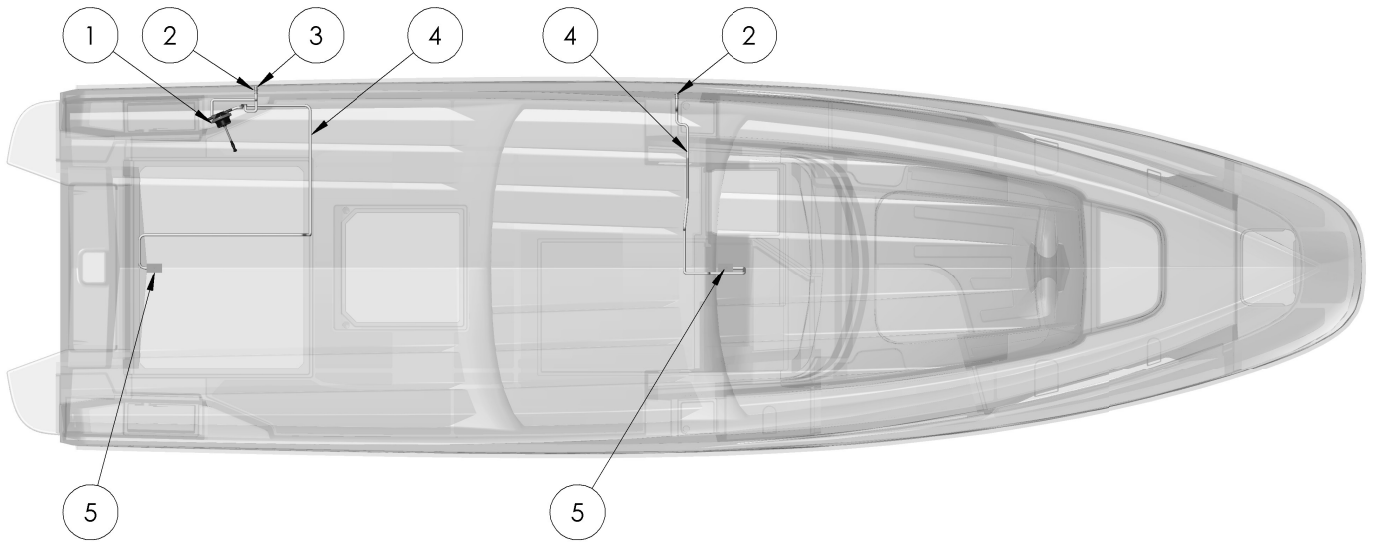

- 1 Handlänsypump (37,5 l/min) / Manual bilge pump (37,5 l/min) / Handlenzpumpe (37,5 l/min)
- 2 Utsläpp, elektrisk länsypump / Outlet, electrical bilge pump / Auslass, elektrische Lenzpumpe
- 3 Utsläpp, handlänsypump / Outlet, manual bilge pump / Auslass, Handlenzpumpe
- 4 Ledning, länsvatten / Line, bilge water / Rohr, Lenzwasser
- 5 Elektrisk länsypump (52 l/min) / Electrical bilge pump (52 l/min) / Elektrische Lenzpumpe (52 l/min)



 **FÖRSIKTIGHET**

Undvik nedsmutsning! Båtens elektriska läns­pump är monterad för att minimera risken för oavsiktligt utsläpp av olje­bemängt slagvatten. Båtägaren bör regelbundet kontrollera att slagvattnet innehåller miljöskadliga ämnen såsom olja, diesel, glykol mm. för att förhindra att detta pumpas ut av läns-pumpen.

Läns­pump­systemet består av flera pump­par som täcker båtens samtliga slagut­rymmen.

Det finns både elektriska och manuella läns­pumpar installerade ombord. Vid handläns­pumpen finns även en skylt som visar vilken del av båten som kan länsas med pumpen.

De elektriska läns­pumparna är dränk­bara pumpar. Den ena är placerad i motorrummet och den andra i kölsvinet framför motorrummet. Slagvattennivån ska alltid hållas på ett minimum.

 **FARA**

Kontrollera läns­pumparnas funktion regelbundet. Rensa intagen från skräp.

 **VARNING**

Läns­pump­systemet är ej utformat för skadebegränsning. Den samverkande kapaciteten av läns­systemet är inte avsedd att kunna länsa båten vid en eventuell skrovskada. Pumparna är alltid aktiverade och länsar båten efter behov. Pumparna kan även startas manuellt från båtens huvudpanel.

OBS! Pumparna får ej köras torra någon längre tid.

 **CAUTION**

Avoid pollution! The electrical bilge pumps are positioned so as to minimize the risk accidental discharge of oil polluted water. The owner should check the bilge water regularly for contaminants such as oil, diesel, glycol etc. and preventing this from being discharged by the bilge pump.

The bilge pump system consists of several pumps covering all bilge spaces in the boat.

There are both manual and electrical bilge pumps installed onboard. There is a sign at the manual bilge-pump showing which area is being pumped with that pump.

The electrical pumps are submersible. One is located in the engine compartment, and the other directly in front of the engine compartment. Bilge water level should always be kept at a minimum.

 **DANGER**

Check the function of the bilge pumps regularly. Remove any waste from the intakes.

 **WARNING**

The bilge pumping system is not designed for damage control. The combined capacity of the bilge pump system is not designed to pump out the boat in the event of hull damage. The pumps are constantly activated and pump out the boat automatically as required. The pumps can also be started manually from the boat's main panel.

NOTE! The pumps must not be run dry for any length of time.

 **VORSICHT**

Vermeiden Sie Verunreinigung! Die elektrischen Bilgen pumpen werden in Position gebracht, um die versehentliche Entladung des Risikos des ölverseuchten Wassers herabzusetzen. Der Inhaber sollte das Bilgenwasser auf Verunreinigung wie Öl, Diesel, Glykol etc. kontrollieren um zu Verhindern dass diese durch die Bilgen pumpe ins Wasser gepumpt werden.

Das Lenzpumpensystem besteht aus mehreren Pumpen, die alle Räume im Boot umfassen.

Es gibt elektrische und manuelle Bilgen pumpen an Bord. Dort befindet sich auch ein Schild mit einer Abbildung des betreffenden Lenzbereichs.

Die elektrischen Pumpen sind versenk­bare. Eines befindet sich im Motorraum, und die andere direkt vor dem Motorraum. Bilge Wasserstand sollte immer auf ein Minimum beschränkt werden.

 **ACHTUNG**

Die Funktion der Lenzpumpen regelmäßig überprüfen. Die Einlässe von Schmutz freihalten.

 **GEFAHR**

Der Lenzpumpesystem ist nicht für Schadensbegrenzung ausgelegt. Die Gesamtkapazität des Lenzsystems ist nicht dafür ausgelegt, das Boot bei einem eventuellen Rumpfschaden lenzen zu können. Die Pumpen sind immer aktiviert und lenzen das Boot bei Bedarf. Die Pumpen können vom Hauptarmaturenbrett des Bootes auch von Hand gestartet werden.

HINWEIS! Die Pumpen dürfen nicht über einen längeren Zeitraum trockenlaufen.

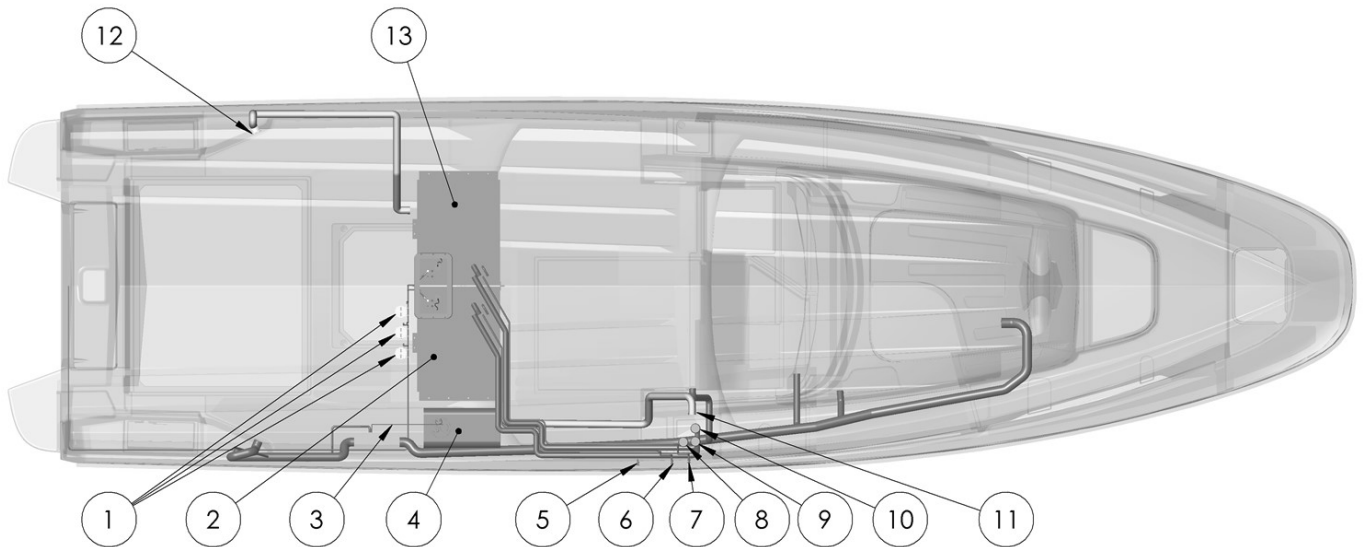
BRÄNSLE-, KYL- OCH
GASOLSYSTEMFUEL-, COOLING- AND
LPG SYSTEMKRAFTSTOFF-, KÜHL- UND
GASSYSTEM

- 1 Bränslefilter med vattenavskiljare / Fuel filter with water separator / Wasserabscheidender Kraftstofffilter
- 2 Bränsletank SB / Fuel tank SB / Kraftstofftank SB
- 3 Dieselledning, värmare / Diesel line, heater / Dieselleitung, Heizungsgerät
- 4 Dieseltank, värmare / Diesel tank, heater / Dieseltank, Heizungsgerät
- 5 Ventilation, dieseltank värmare / Ventilation, heater diesel tank / Entlüfter, Dieseltank für Heizungsgerät
- 6 Ventilation, bränsletank SB / Ventilation, fuel tank SB / Entlüfter, Kraftstofftank SB
- 7 Ventilation, bränsletank BB / Ventilation, fuel tank PS / Entlüfter, Kraftstofftank BB
- 8 Påfyllning, dieseltank värmare / Filling cap, heater diesel tank / Füllung, Dieseltank für Heizungsgerät
- 9 Påfyllning, bränsletank SB / Filling cap, fuel tank SB / Füllung, Kraftstofftank SB
- 10 Påfyllning, bränsletank BB / Filling cap, fuel tank PS / Füllung, Kraftstofftank BB
- 11 Intag, ventilation av bränsletankutrymme / Air intake, fuel tank room / Aufnahme, Ventilation für Kraftstofftankenraum
- 12 Utlopp, ventilation av bränsletankutrymme / Air outlet, fuel tank room / Auslass, Ventilation für Kraftstofftankenraum
- 13 Bränsletank BB / Fuel tank PS / Kraftstofftank BB

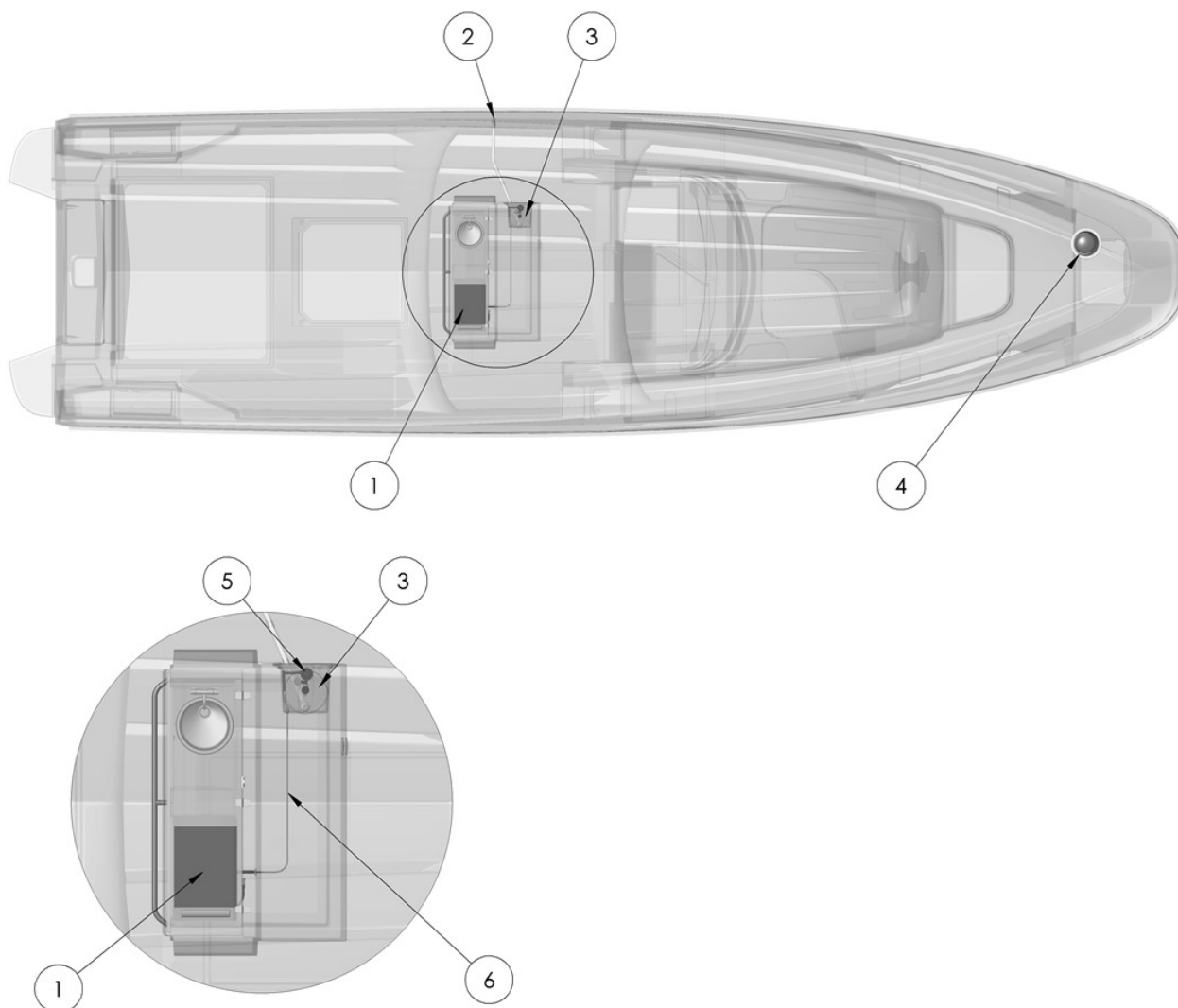

- 1 Spisplatta, wet bar / Stove plate, wet bar / Herdplatte, Wet bar
- 2 Dränage, LPG-skåp / Drain, LPG-locker / Auslass, LPG-Schrank
- 3 Gasolbehållare / LPG cylinder / Gasbehalter
- 4 Extra gasolbehållare / Additional LPG cylinder / Extra Gasbehalter
- 5 Avstängningsventil (huvud) / Shut-off valve (main) / Sperrventil (haupt)
- 6 Ledning, LPG / Line, LPG / Rohrleitung, LPG



BRANDSKYDD

FIRE PROTECTION

BRANDSCHUTZ

Din båt är utrustad med minst en handburen pulverbrandsläckare, och fast automatisk släckanordning i motorutrymmet.

Your boat is equipped with at least one hand held extinguisher, and fixed automatic extinguishing device in the engine compartment.

Ihr Boot wird mit Hand Feuerlöschern und festgelegtem automatischem Löscher im Motorraum gepasst

SÄKERHETSINSTRUKTIONER

BASIC SAFETY INSTRUCTIONS

GRUNDLEGENDE SICHERHEITSHINWEISE

- Blockera aldrig utrymningsvägar och nödutgångar.
- Blockera aldrig säkerhetsanordningar, såsom bränsleventiler och huvudströmbrytare.
- Blockera aldrig brandsläckare.
- Lämna aldrig båten utan uppsikt när spis eller värmare är i drift.
- Modifiera inte båtens system (speciellt el, bränsle och gassystem).
- Stäng alltid av motorn när bränsle tankas eller gasbehållare byts.
- Rök inte när bränsle eller gas hanteras.
- Undvik att heta motordelar kommer i kontakt med lättanvändbara tändliga material.
- I båten finns inga utrymmen avsedda för förvaring av bensin

- Never block evacuation routes and emergency exits.
- Never block access to safety equipment such as fuel valves or main power switches.
- Never block access to fire extinguishers.
- Never leave the boat unattended when the cooker or heater is switched on.
- Never modify the boats systems (especially electrical, fuel or gas systems).
- Never refuel or replace gas containers when the engine are running.
- Never smoke when handling fuel or gas.
- Avoid hot engine parts from coming into contact with flammable material.
- The boat has no areas intended for the storage of petrol

- Niemals Fluchtwege und Notausstiege blockieren.
- Niemals Sicherheitsvorrichtungen wie Kraftstoffventile, Hauptschalter blockieren.
- Niemals Feuerlöscher blockieren.
- Niemals das Boot unbeaufsichtigt lassen, wenn Herd oder Heizung in Betrieb sind.
- Niemals die Systeme des Bootes verändern (gilt vor allem für Strom-, Kraftstoff- oder Gassysteme).
- Niemals Kraftstoff tanken oder Gasbehälter wechseln, während die Motor laufen.
- Niemals Rauchen, wenn Sie mit Kraftstoff oder Gas hantieren.
- Vermeiden Sie heiße Maschinenteile mit leicht entzündlichen Materialien in Verbindung kommen.
- Das Boot hat keine Räume für den Lagerung von Benzin beabsichtigten

Det åligger båtens ägare/användare att se till:

The boat owner/user must ensure that:

Es obliegt dem Eigner/Benutzer des Bootes, für Folgendes zu sorgen:

- att brandsläcknings-utrustning en kontrolleras regelbundet i enlighet med för utrusningen angivna intervall.
- att informera besättning och gäster om utrymningsvägar och nödutgångar, samt placering och handhavande av brandbekämpningsutrustning.
- att brandsläcknings-utrustning alltid skall vara tillgänglig efter det att båten embarkerats.
- att utrustning som använts eller passerat sitt förbrukningsdatum, omedelbart ersätts med likvärdig eller bättre utrustning.

- the fire extinguishing equipment is checked regularly at the intervals specified for the equipment.
- the crew and guests are advised of the location of evacuation routes and emergency exits, and the location and instructions for fire control equipment.
- the fire control equipment is accessible at all times.
- equipment which has been used or has passed its expiry date is replaced immediately with equivalent or better equipment.

- dass die Feuerlöschausstattung in den für die Ausrüstung angegebenen Intervallen regelmäßig überprüft wird.
- dass Besatzung und Gäste informiert werden über Lage der Fluchtwege und Notausstiege, und Lage und Handhabung der Brandschutz-ausrüstung.
- dass die Feuerlöschausstattung nach dem Einschiffen immer zugänglich ist.
- dass gebrauchte oder abgelauferne Ausrüstungsteile umgehend durch gleichwertige oder bessere Ausrüstungsteile ersetzt werden.

**BEKÄMPNING AV BRAND I MOTORRUM****FIRE FIGHTING IN THE ENGINE COMPARTMENT****BRANDBEKÄMPFUNG IM MOTORRAUM**

Motorrummet har ett fast brandsläckningssystem som utlöser med automatik.

The engine compartment has a fixed fire extinguishing system which deploys automatically.

Der Motorraum ist mit einem fixen Feuerlöschsystem ausgestattet, das automatisch ausgelöst wird.

ÅTGÄRDER VID BRAND I MOTORRUM**ACTION IN THE EVENT OF FIRE IN THE ENGINE COMPARTMENT****MASSNAHMEN BEI BRAND IM MOTORRAUM**

- 1 Stoppa omedelbart motorn.
- 2 Styr, om möjligt, upp mot vinden.
- 3 Samtliga ombord sätter på sig flytvästarna.
- 4 Vid behov, evakuera passagerarna.
- 5 Vid behov, anropa sjöräddning.
- 6 Stäng av motorbränsle, Gasol och huvudströmbrytare.
- 7 Kontrollera att den automatiska brandsläckaren i motorrummet löst ut (lampan på panelen lyser inte).
- 8 Avvakta tills full säkerhet finns att branden är släckt innan motorluckorna öppnas. Öppna försiktigt motorrumsluckan och var beredd att använda handbrandsläckaren för eftersläckning.
- 9 Släck pyrande brandhärddar med vatten.

- 1 Stop the engine.
- 2 Steer, if possible, into the wind.
- 3 All aboard put on their life jackets on.
- 4 If necessary, evacuate the passengers.
- 5 If necessary, call for sea rescue.
- 6 Shut off fuel, LPG and main power switches.
- 7 Check that the automatic fire extinguisher has been activated (the light on the panel not illuminated).
- 8 Wait until you are completely certain that the fire has been extinguished before opening the engine hatches. Carefully open the engine hatch and be prepared to use the handheld fire extinguisher if necessary.
- 9 Put out smouldering fires with water.

- 1 Stoppen Sie die Maschinen.
- 2 Steuern Sie, wenn möglich, herauf gegen den Wind.
- 3 Alle an Bord setzen ihre Schwimmwesten an.
- 4 Bei Bedarf evakuieren Sie die Passagiere.
- 5 Bei Bedarf Anruf für Seerettung.
- 6 Stellen Sie Kraftstoff, LPG und Betriebsschalter ab.
- 7 Prüfen Sie, ob der automatische Feuerlöscher aktiviert worden ist (das Licht auf der Verkleidung leuchtet nicht).
- 8 Warten Sie bis völlig sicheres, dass das Feuer ausgelöscht worden, bevor man die Maschinenluken öffnet. Öffnen Sie sorgfältig die Maschinenluke und vorbereiten Sie, den Handfeuerlöscher wenn notwendig zu benutzen.
- 9 Setzen Sie heraus schwelende Feuer mit Wasser.

ÅTGÄRDER EFTER ATT BRAND I MOTORRUM SLÄCKTS HELT.**ACTIONS AFTER THE FIRE HAS BEEN COMPLETELY EXTINGUISHED****MASSNAHMEN NACH DEM BRAND WURDE VOLLSTÄNDIG ERLOSCHEN**

- Öppna motorrumsluckorna helt och vädra innan ni går ner i motorutrymmet.
- Öppna dörrar och fönster för bättre ventilation endast om branden släckts helt.
- Se till att brandsläckningsutrustningen återfylls eller ersätts snarast möjligt efter genomförd släckning, innan båten används igen.

- Ventilate the engine compartment thoroughly after fire by means of open engine compartment hatches before you access the area.
- Open doors and windows for better ventilation ONLY if the fire has been extinguished completely.
- Make sure that the fire extinguishing equipment is refilled or replaced as soon as possible after use, before you use the boat again.

- Den Motorraum nach einem Brand vor Betreten des Motorraums mit offenen Motorraumdeckeln ordentlich lüften.
- Türen und Fenster zur besseren Durchlüftung öffnen, NUR wenn das Feuer vollständig gelöscht wurde.
- Stellen Sie sicher, dass die Feuerlöscheinrichtungen gefüllt ist oder so bald wie möglich nach Gebrauch ersetzt, bevor Sie das Boot wieder verwenden.



BRÄNSLESYSTEM

Motorn har ett separat bränslesystem och extra bränsle-filter på sugledningen. Det extra bränslefiltret är vattenavskiljande med dräneringskran i botten.

Förebygg skador på bränsleledningarna

Se motorns instruktionsbok beträffande skötsel och underhåll av motorns bränslesystem.

FUEL SYSTEM

The engine has a separate fuel system and extra fuel filter on the main supply line. The extra fuel filter is water separating with drain cock in the bottom.

Prevent damages to the fuel lines.

See the engine's instruction manual for the care and maintenance of the engine's fuel system.

KRAFTSTOFFSYSTEM

Der Motor hat ein separates Kraftstoffsystem und einen zusätzlichen Kraftstofffilter auf der Ansaugleitung. Der zusätzliche Kraftstofffilter ist als Wasse-rabscheider mit Ablasshahn im Boden ausgeführt.

Verhindern Sie Schäden an den Kraftstoff-linien.

Zu Pflege und Wartung des Kraftstoffsystems des Motors siehe Betriebsanleitung des Motors.

SÄKERHETSÅD

Vid bränslepåfyllning av en båt är rökning och användning av öppen låga förbjuden.

Vid tankning, är det klokt att be besättningen att gå iland.

Spola ev. teakdäck med vatten före bränslepåfyllning. Eventuellt bränslespill lägger sig då ovanpå vattnet och tränger inte ner i träet. Torka torrt och undvik spill

Vatten som når motorns insprutnings-system kan snabbt åstadkomma korrosionsskador på insprutningspumpens precisionsdetaljer. Tag därför till vana att regelbundet kontrollera om det extra bränslefiltret innehåller vatten. Tappa då och då av en mindre mängd bränsle (se upp med bränslespill) i ett lämpligt kärl och kontrollera att inget kondensvatten förekommer. Finns det vatten i filtret fortsätter man avtappningen tills enbart rent bränsle kommer fram.

En dieselmotors bränslesystem är känsligt för förekomst av luftbubblor i bränslet. Fyll alltid på tankarna innan allt bränsle tagit slut. Har systemet körts tomt, måste det luftas innan motorn kan startas på nytt. För luftning av bränslesystemet, se motortillverkarens instruktionsbok.

SAFETY TIPS

Smoking or using open flame is strictly forbidden when refuelling. When refuelling, it is advisable to ask the crew to go ashore so they are safe from any danger.

When refuelling a boat with teak decks, the deck should be wetted down with water before refuelling. Any fuel spillage then lies on the water and does not penetrate the wood. Wipe dry and avoid spillage.

Water reaching the engine's fuel injection system can cause rapid corrosion and permanent damage to the precision components in the injection pump. For this reason, it is vital to check the extra fuel filter regularly for the presence of water. Every so often, drain a small quantity of fuel into a suitable container (avoid fuel spillage) and check that there has been no water condensation. If there is water in the filter, continue to drain until only clean fuel appears.

The fuel system on a diesel engine is sensitive to air bubbles in the fuel. Always fill the tanks before they are completely empty. If the system has been run dry, it must be bled before the engine can be started again. See the engine manufacturer's instruction manual before bleeding the fuel system.

SICHERHEITSHINWEISE

Das Rauchen oder die Anwendung von offenem Feuers ist bei der Brennstoffaufnahme verboten.

Beim Betanken, ist es ratsam, die Besatzungsmitglieder fragen, an Land zu gehen.

Beim Betanken eines Bootes mit Teak deck muss das Deck vor dem Tanken mit Wasser gespült werden. Auf diese Weise legt sich eventuell verschütteter Kraftstoff über das Wasser und dringt nicht in das Holz ein. Wischen Sie trocken ab und vermeiden Sie Überlauf.

Wasser, das in das Einspritzsystem des Motors gelangt, kann rasch zu Korrosionsschäden an den Präzisionsteilen der Einspritzpumpe führen. Gewöhnen Sie sich deshalb an, regelmäßig zu kontrollieren, ob der zusätzliche Kraftstofffilter Wasser enthält. Von Zeit zu Zeit etwas Kraftstoff in ein geeignetes Gefäß ablassen (keinen Kraftstoff verschütten) und kontrollieren, dass kein Kondenswasser vorkommt. Wenn sich Wasser im Filter befindet, mit dem Ablassen fortfahren, bis nur noch reiner Kraftstoff austritt.

Das Kraftstoffsystem eines Dieselmotors reagiert empfindlich auf Luftblasen im Kraftstoff. Die Tanks immer auffüllen, bevor der gesamte Kraftstoff verbraucht ist. Wurde das System leergefahren, muss es entlüftet werden, bevor der Motor erneut gestartet werden kann. Zum Entlüften des Kraftstoffsystems siehe Betriebsanleitung des Motorherstellers.



Utrymme för bensindriven inombordsmotor skall ha tillräcklig ventilation vilket ombesörjes med installerad fläkt. Denna fläkt får inte blockeras eller modifieras. Fläkten skall köras under minst 4 minuter innan motorn startas. Vid aktiveringsknapp på instrumentbrädan förekommer symboler enligt figur nedan.

Space containing petrol driven inboard engine is sufficiently ventilated by installed fan. Do not obstruct or modify the ventilation system. The fan/blower shall be operated at least 4 minutes before starting the engine. Symbols are applied adjacent from the activation switch on the dashboard, refer to figure below.

Der Motorraum für benzingetriebener Innenbordmotor ist mit Gebläse ventiliert. Diese Gebläse soll nicht blockiert oder modifiziert werden. Das Gebläse muss mindestens 4 Minuten vor Motorstart geläuft werden. Bei dem Gebläseschalter auf dem Instrumentpanel gibt Symbole die in folgende Figur erklärt werden.

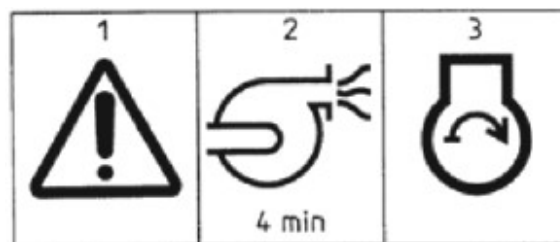

1. Varning / Warning / Warnung
2. Gångtid, fläkt / Operating time, fan / Laufzeit, Gebläse
3. Motorstart / Engine start / Motorstart



KYLSYSTEM

COOLING SYSTEM

KÜHLSYSTEM



Läs i instruktionsboken för motorn beträffande skötsel av motorns kylsystem.

See the engine's instruction manual for maintenance of the engine's cooling system.

Zu Pflege des Kühlsystems des Motors siehe Betriebsanleitung des Motors.

Kontrollera motorns temperaturmätare regelbundet för att säkerställa att motorns kylsystem fungerar.

Check the engine temperature gauge regularly to ensure that the engine's cooling system are working properly.

Prüfen Sie die Motortemperatur messer regelmäßig, um sicherzustellen, dass die Kühlung funktioniert.

AVGASSYSTEM

EXHAUST SYSTEM

AUSPUFFSYSTEM

Motorn är försedd med vattenkylda avgaskrökar. Det innebär att kylvattnet blandas med avgaserna, dels för att dämpa avgasljudet, dels för att kyla avgasledningen.

The engine are fitted with water-cooled exhaust pipe which mix cooling water with the exhaust gases. This helps suppress exhaust noise and cools the exhaust pipe.

Die Motor sind mit wassergekühlten Auspuffkrümmern versehen, in denen sich das Kühlwasser mit den Auspuffgasen vermischt, einerseits zur Dämpfung des Auspuffgeräuschs, andererseits zur Kühlung der Auspuffleitung.

KYLVATTENSYSTEM

COOLING SYSTEM

KÜHLWASSERSYSTEM

Motorkylningen består av två system: Ett sjövattnensystem som via en värmeväxlare kyler motorns färskvattenkylsystem (ej att förväxla med båtens färskvattensystem).

The engine cooling system consist of two parts: a Seawater System which cools the engine's freshwater system through the second part, a heat-exchanger which is quite separate from the boat's fresh water system.

Die Motorkühlung besteht aus zwei Systemen (Seewassersystem und Frischwassersystem), Durch das Seewassersystem wird das Frischwassersystem des Motors über einen Wärmetauscher gekühlt (nicht zu verwechseln mit dem Frischwassersystem des Bootes).

SJÖVATTENSYSTEM

SEAWATER SYSTEM

SEEWASSERSYSTEM

För att undvika störningar i kylningen av motorn finns ett sjö-vattenfilter. Det är klokt att kontrollera detta filter regelbundet, speciellt vid körning i grunda och uppslammade vatten. Har sjövattnet öppnats för rengöring är det mycket viktigt att locket sluter tätt igen. Sjövattpumpen kan annars suga in luft vilket stoppar vattencirkulationen och snabbt förstör pumpens impeller.

A seawater filter is installed to prevent interruptions in cooling the engine. It is advisable to check this filter regularly, especially when running in shallow or silted water. If the filter has been opened for cleaning, it is vital that the cap is closed properly. If this is not done, air could pass into the seawater pump. This would stop water circulation and rapidly destroy the pump's impeller.

Um Störungen in der Kühlung der Motor zu vermeiden, ist ein Seewasserfilter vorhanden. Es ist zweckmäßig, diesen Filter regelmäßig zu überprüfen, vor allem bei Fahrten in seichten und schlammigen Gewässern. Wurde der Filter für die Reinigung geöffnet, ist es sehr wichtig, dass der Deckel wieder dicht schließt. Die Seewasserpumpe kann ansonsten Luft ansaugen, wodurch der Wasserkreislauf unterbrochen und der Impeller der Pumpe schnell zerstört wird.



Kontrollera att filterlocket sluter tätt på följande sätt:

- 1 Starta en motor och håll handen på sjövattpumpen. Om pumpen blir het inom 5 - 10 sek. går den torr.
- 2 Stoppa motorn omedelbart, leta upp luftläckan och tät den.
- 3 Gör om provet.

Use the following procedure to check that the filter cap is tightly closed:

- 1 Start one engine and keep a hand on the seawater pump. If the pump becomes hot in 5 - 10 seconds, it is likely to be running dry.
- 2 Stop the engine immediately, locate the air leak and seal it.
- 3 Repeat the test.

Dass der Filterdeckel dicht schließt, wird wie folgt überprüft:

- 1 Einen Motor starten und die Hand auf die Seewasserpumpe halten. Wenn die Pumpe in 5 - 10 s heiß wird, läuft sie trocken.
- 2 Den Motor sofort abstellen, und das Luftleck abdichten.
- 3 Den Test wiederholen.

FÄRSKVATTENKYLSYSTEM

FRESH WATER COOLING SYSTEM

FRISCHWASSERKÜHLSYSTEM

Kontrollera regelbundet kylvätskenivån i motorn. Fyll på vid behov enligt tillverkarens anvisningar.

Check the coolant level in the engine regularly. Top up if necessary, following the manufacturers' instructions.

Den Kühlflüssigkeitsstand in den Motor regelmäßig überprüfen. Füllen Sie bei Bedarf nach den Anweisungen des Herstellers auf.

Har sjövattpumpens eller kylvätskepumpens impeller gått sönder får man räkna med att gummibitar kan ha sugits in i kylsystemet. Måste man byta en impeller, bör man alltså vara noga med att samtidigt avlägsna alla rester av den gamla från systemet. Lagg pussel av den skadade impellerens bitar så att inget fattas. En lös bit som blivit kvar någonstans i systemet kan snabbt skada den nya impellern, eller ge dålig cirkulation av kylvattnet, med förhöjd motortemperatur som följd.

If the seawater pump or coolant pump impeller has been damaged, then it is likely that pieces of rubber have been drawn into the cooling system. If an impeller has to be replaced, all fragments of the old one must be completely removed from the system during this procedure. Piece together the fragments of the damaged impeller to ensure that nothing is missing. A loose piece remaining in the system could damage the new impeller, or cause poor circulation of coolant with a resulting increase in engine temperature.

Ist der Impeller der Seewasserpumpe oder der Kühlflüssigkeitspumpe zerstört, ist davon auszugehen, dass Gummistücke in das Kühlsystem eingesaugt wurden. Wenn ein Impeller ausgetauscht werden muss, gleichzeitig auch alle Reste des alten sorgfältig aus dem System entfernen. Legen Sie die Teile wie ein Puzzle zusammen, sodass nichts fehlt. Ein loses Teil, das irgendwo im System steckt, kann den neuen Impeller rasch beschädigen oder eine schlechte Zirkulation des Kühlwassers bewirken, was eine erhöhte Motortemperatur zur Folge hat.



GASOLSYSTEM

LPG SYSTEM

GASANLAGE



De flesta av våra båtar är utrustade med gasol driven spis/ugn som standard. Systemet testas och godkänns före leverans.

Most of our boats are equipped with a LPG cooker as standard. The system is tested and approved before delivery.

Ihr Nimbus ist serienmäßig mit einer Gasanlage für den Herd ausgestattet. Das System wird vor der Lieferung geprüft und genehmigt.

Anläggningen är försedd med en avstängningsventil (i anslutning till spisen) och en vid gasolflaskan samt en reducerings-ventil, placerad vid kopplingen på gasolbehållaren. Gasolbehållaren är placerad i ett för ändamålet avsett utrymme som är dränerat till skrovets utsida.

The installation is fitted with one shut-off valve in the connection to the cooker; one on the LPG cylinder; and also a pressure reduction valve on LPG cylinder coupling. The gas cylinder container is vented to the outside of the hull to avoid build up of any leaked gas.

Die Installation wird mit einem Absperrventil im Anschluss zum Kocher und einem auf dem LPG-Zylinder, und einem Druckverkleinerungsventil auf LPG-Zylinderkoppelung gepasst. Der Behälter, in dem die Gasflasche montiert ist, besitzt eine Entlüftung zur Außenseite des Rumpfs, um zu verhindern Aufbau eines Gas ausgetreten.

ATT TÄNDA SPISEN

LIGHTING THE COOKER

INBETRIEBNAHME DES HERDS

- 1 Öppna de två avstängningsventilerna. Varje brännare har en tändsäkring som vid slocknad låga bryter gastillförseln.
- 2 Tryck in vredet för den aktuella brännaren och vrid det till max läge samtidigt som tändaren hålls vid brännaren. Håll kvar vredet i intryckt läge ca 20 sekunder sedan brännaren tänts. Släpps det tidigare finns det risk att brännaren slocknar. Orsaken till att lågan då slocknat är att tändsäkringen ej blivit tillräckligt varm. Om brännaren ej tänds kan det bero på att någon ventil är stängd, vredet felinställt eller gasolbehållaren tom.

- 1 Open the two shut-off valves. Each burner has an ignition cutout which cuts the gas supply when the flame is out.
- 2 Press in the knob for the required burner and turn to Max. position while holding the lighter beside the burner. Keep the knob pressed in for about 20 seconds after the burner lights. If it is released sooner, the burner may go out, as the ignition cutout might not be hot enough. If the burner does not light, it may be because a valve is closed, the knob is incorrectly set or the gas cylinder is empty.

- 1 Öffnen Sie die Absperrventile. Jeder Brenner hat eine Zündsicherung, die die Gaszufuhr beim Erlöschen der Flamme unterbricht.
- 2 Den Drehknopf des gewünschten Brenners hineindrücken und auf Max. drehen, während der Zünder an den Brenner gehalten wird. Den Drehknopf ca. 20 Sekunden nach Entzünden des Brenners gedrückt halten. Wenn er vorzeitig losgelassen wird, kann die Flamme erlöschen. In diesem Fall wieder erlischt, ist darauf zurückzuführen, dass die Zündsicherung noch nicht warm genug war. Wenn der Brenner nicht zündet, kann dies damit zusammenhängen, dass ein Ventil geschlossen ist, der Drehknopf nicht richtig eingestellt ist oder die Gasflasche leer ist.

**VENTILER****VALVES****VENTILE**

Stäng ventiler på tillförsel-ledningar och gasolbehållarens ventil när inga apparater används. Stäng ventilerna före byte av gasolbehållare. Stäng ventilerna omedelbart i en nödsituation. Kontrollera att apparatventiler är stängda innan gasolbehållarens ventil öppnas.

Håll ventiler på tomma behållare stängda och fränkopplade. Sätt skyddshöljen, lock eller pluggar på plats. Lagra reserv- eller tombehållare på öppet däck eller för ändamålet avsett dränerat utrymme.

En reduceringsventil är ingen evighetsventil. Den innehåller ett tunt gummimembran som med tiden torkar eller sväller. Om membranet skulle gå sönder så kan fullt flasktryck strömma ut i systemet med brand som följd. Rekommendation är att ventilen byts ut efter max. 10 år.

Close the valves on the supply pipes and the cylinder valve when no appliance is in use. Close the valves before replacing the gas cylinder. Close the valves immediately during an emergency or when re-fuelling. Check that the appliance valves are closed before opening the cylinder valve.

Keep the valves on empty cylinders closed and disconnected. Fit the protective covers, caps or plugs. Store spare or empty cylinders on an open deck or in well-drained and properly-ventilated area designed for the purpose.

The regulating valve does not last forever. It contains a thin rubber diaphragm which eventually dries out or swells up. If the diaphragm breaks, then the full pressure of the cylinder can escape into the system, thus causing a fire. We recommend that the valve is replaced every 10 years.

Die Ventile an der Versorgungsleitung und das Ventil des Behälters schließen, wenn keine Geräte verwendet werden. Schließen das Ventil vor dem Auswechseln der Gas-Behälter. Die Ventile vor dem Tanken und in Notsituationen sofort schließen. Kontrollieren, ob die Geräteventile geschlossen sind, bevor das Ventil des Behälters geöffnet wird.

Ventile leerer Behälter geschlossen und getrennt halten. Schutzhauben, Deckel oder Stopfen anbringen. Reserve- oder Leerbehälter oben an Deck oder in für diese Zwecke vorgesehenen entwässerten Räumen lagern.

Ein Reduzierventil hält nicht ewig, es enthält eine dünne Gummimembran, die mit der Zeit trocknet oder aufquillt. Eine fehlerhafte Membran führt dazu, dass der volle Flaschendruck in das System strömen und einen Brand auslösen kann. Empfohlen wird ein Austausch des Ventils alle 10 Jahre.

SÄKERHETSKONTROLL**SAFETY CHECKS****SICHERHEITS-KONTROLLE**

Testa LPG-systemet för att upptäcka eventuella läckor före användning.

Test the LPG system for leakage before use.

Testen Sie das LPG-System vor der Verwendung auf Undichtigkeiten.

- Stäng apparatventiler och öppna Gasolcylinderns ventil.
- Låt det indikerade trycket stabiliseras.
- Stäng Gasolcylinderns ventil och observera tryckangivelsen nära cylinderventilen i tre minuter. Om ingen läcka finns i systemet kommer tryckangivelsen att vara konstant. Om trycket faller finns det en läcka och LPG-enheten ska inte användas.
- Om läcka finns: Stäng cylinder ventilen och reparera systemet före vidare användning. Systemreparationer ska utföras av därtill kompetent person.

- Close appliance valves and open LPG cylinder valve.
- Allow indicated gauge pressure to stabilize.
- Close LPG cylinder valve and observe pressure gauge reading near cylinder valve for three minutes. The pressure gauge reading should remain constant if no leak in the system is present. If pressure gauge reading falls, leak is present and the LPG appliances should not be used.
- If leakage is present: Close cylinder valve and have the system repaired before further use. System repairs should be made by a competent person.

- Schließen Sie die Geräteventile und öffnen Sie das LPG-Zylinderventil.
- Warten Sie, bis sich der angezeigte Manometerdruck stabilisiert hat.
- Schließen Sie das LPG-Zylinderventil und beobachten Sie den Manometerwert am Zylinderventil für die Dauer von 3 min. Bleibt der Manometerwert konstant, liegen keine Undichtigkeiten im System vor. Sinkt der Manometerwert, ist eine Undichtigkeit vorhanden und die LPG-Geräte dürfen nicht genutzt werden.
- Bei Vorhandensein einer Undichtigkeit: Schließen Sie das Zylinderventil und lassen Sie das System vor einer erneuten Verwendung reparieren. Reparaturen am System müssen von Fachpersonal ausgeführt werden.



Använd aldrig öppen låga för att leta efter läckage.

Undvik kontakt av brännbart material t.ex kökshandukar nära båtens spis.

Apparater som drivs med bränsle förbrukar syre och avger förbränningsprodukter i båten som är giftiga och starkt kvävande. Det är därför viktigt att ha god ventilation när gasolustrustningen används. Täck aldrig för ventilationsöppningar. Använd aldrig spis eller ugn för uppvärmning av båten.

Lämna aldrig båten obebakad när gasolapparater är i drift.

Rökning och öppen låga är förbjudna när behållare byts.

Vid byte av gascylinder, stäng cylinderventiler på tomma cylindrar innan de kopplas bort för att bytas ut. Fullfölj installationen genom att följa stegen i säkerhetskontrollen.



Never use flame to check for leaks.

Avoid contact of flammable materials such as dishtowels near the boat's stove.

Appliances which burn fuel consumes oxygen and produces combustion products in the boat which are toxic and highly suffocating. It is therefore essential to have good ventilation when using these appliances. Never obstruct the ventilation openings. Never use the cooker for heating the boat.

Never leave the boat unattended when LPG appliances are in use.

Do not smoke or use open flames when a cylinder is being replaced.

When replacing the cylinder, close cylinder valves on empty cylinders before disconnecting for replacement. Completion by following the steps in the safety check.



Nutzen Sie niemals offenes Feuer, um nach einer Undichtigkeit zu suchen.

Vermeiden Sie den Kontakt von brennbaren Materialien wie Geschirrtücher in der Nähe der herd .

Geräte, die durch Kraftstoff verbraucht Sauerstoff und produziert Verbrennungsprodukte in das Boot, die giftig und sehr erstickenden sind. Die Verwendung der Geräte erfordert daher eine entsprechende Belüftung. Die Belüftungsöffnungen nie abdecken. Herd oder Backofen nie zum Heizen des Bootes verwenden.

Das Boot nie unbeaufsichtigt lassen, wenn Gasgeräte in Betrieb sind.

Beim Austauschen des Behälters nicht rauchen und nicht mit offenen Flammen hantieren.

Schließen Sie die Zylinderventile an leeren Zylindern, bevor Sie diese bei einem Wechsel trennen. Führen Sie die Installation, indem Sie die Schritte in der Sicherheitskontrolle.



ÖVRIGT

GENERAL

ALLGEMEIN

-
- | | | |
|---|---|--|
| <ul style="list-style-type: none">- Förhindra inte snabb tillgänglighet till gasolsystemet på något sätt.- Rekommenderad omgivningstemperatur för gasolsystem är -20 - +60 °C- Gastryck vid avstängningsventil i anslutning till spisen är begränsat till 30 mbar.- Använd ej utrymmen avsedda för gasolbehållare till förvaring av annan utrustning.- Lämna aldrig båten obevakad när gasolapparater är i drift.- Rökning och öppen låga är förbjudna när behållare byts.- Slangar och rör i systemet måste inspekteras regelbundet, minst årligen, och bytas om någon försämring skett. Slangarna bör bytas vartannat år utomhus och inomhus vart 3-5:e år.- Anslutningspackningar före reduceringsventilen skall kontrolleras vid varje flaskbyte eller bytas en gång per år. | <ul style="list-style-type: none">- Do not obstruct access to the LPG system in any way.- The ambient temperature for LPG systems is -20°C to +60°C.- Operating pressure at valve connected to the stove is limited to 30 mbar.- Do not use areas intended for LPG cylinders for storing other equipment.- Never leave the boat unattended when LPG appliances are in use.- Do not smoke or use open flames when a cylinder is being replaced.- Hoses and pipes in the system must be inspected regularly, at least annually, and replaced if there is any deterioration. LPG hoses, outside the cabin, should be replaced every second year. Hoses inside the cabin should be replaced every 3 to 5 years.- Connection gaskets for the regulating valve must be checked when cylinders are replaced or must be replaced annually. | <ul style="list-style-type: none">- Blockieren Sie nicht Zugang zu den LPG-System in keiner Weise.- Die Umgebungstemperatur für das Gassystem beträgt -20 bis +60 °C.- Das Ventil bei dem Herd hat ein maximaler Gasdruck von 30 mbar.- Für die Lagerung von Gasbehältern vorgesehene Räume nicht für die Aufbewahrung anderer Ausrüstungen verwenden.- Das Boot nie unbeaufsichtigt lassen, wenn Gasgeräte in Betrieb sind.- Beim Austauschen des Behälters nicht rauchen und nicht mit offenen Flammen hantieren.- Schläuche im System müssen regelmäßig überprüft werden, mindestens jedoch einmal jährlich. Schläuche bei Verschlechterung des Zustands austauschen. Den Gasschlauch im Freien alle zwei Jahre, innen liegend alle 3-5 Jahre austauschen.- Bei Verschlechterung des Zustands oder Vorliegen von Rissen/Löchern austauschen.- Dichtungen für das Regelventil muß überprüft werden, wenn Zylinder ersetzt werden oder muss jährlich ausgetauscht werden. |
|---|---|--|

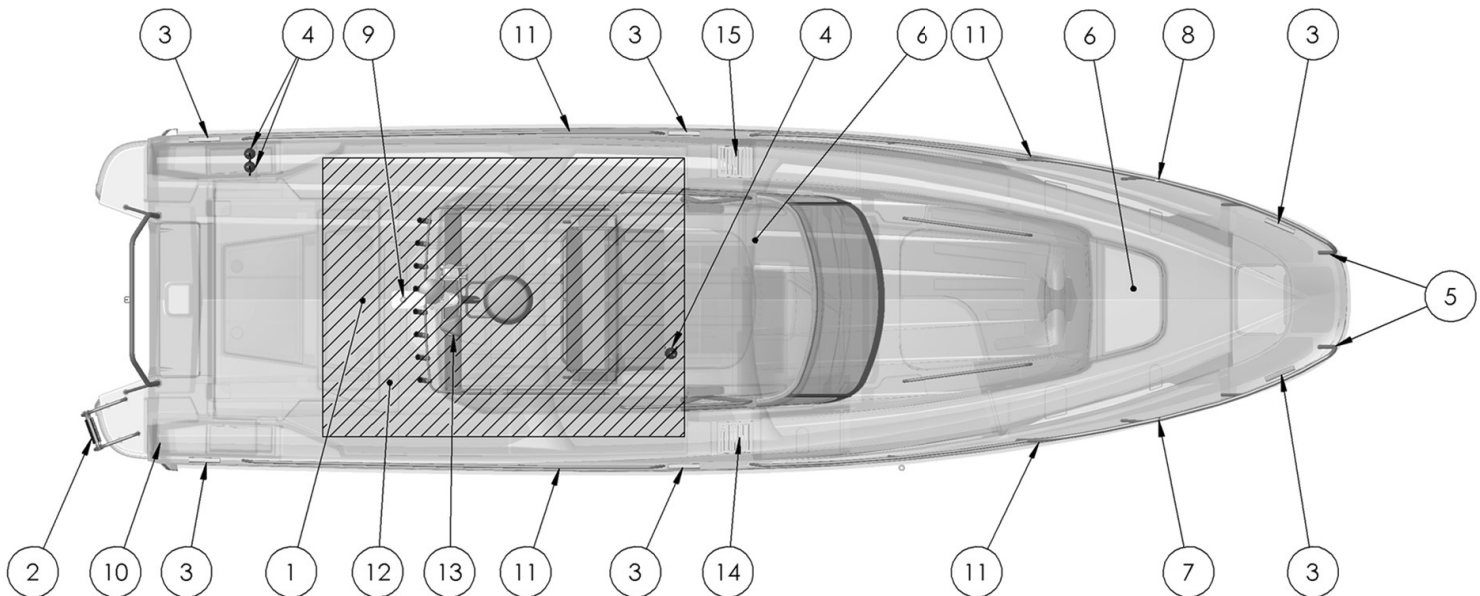
DÄCKS- OCH SÄKER-
HETSUTRUSTNINGDECK AND SECURITY
EQUIPMENTDECKS- UND SICHERHEITS-
AUSRÜSTUNG

T11 OUTBOARD

- 1 Plats för livflotte / Location for life raft / Platz für Rettungsinsel
- 2 Räddningsstege / Rescue ladder / Rettungsleiter
- 3 Förtöjningspollare (brottslast 62kN) / Mooring bollards (breaking load 62kN) / Vertäuungspoller (Bruchlast 62kN)
- 4 Handbrandsläckare min. 8A68B / Handheld fire extinguisher min. 8A68B / Hand Feuerlöscher min. 8A68B
- 5 Pulpit / Pulpit / Pulpit
- 6 Nödutgång / Emergency exit / Notausstieg
- 7 Lanterna SB / Lantern SB / Lanterne SB
- 8 Lanterna BB / Lantern PS / Lanterne BB
- 9 Topplanerna (T-top) / Top lantern (T-top) / Top Lanterne (T-top)
- 10 Lanterna akter / Lantern aft / Lanterne heck
- 11 Grabbräcke / Handle bars / Handlauf
- 12 Arbetsdäcks yta 9,78 m² / Working deck area 9,78 m² / Fläche Arbeitsdeck 9,78 m²
- 13 Strålkastare (T-top) / Searchlight (T-top) / Scheinwerfer (T-top)
- 14 Påfyllnings- och tömningslock SB / Fill and discharge lids SB / Füllungs- und Auslassdeckeln SB
- 15 Påfyllnings- och tömningslock BB / Fill and discharge lids PS / Füllungs- und Auslassdeckeln BB



STYRSYSTEM

STEERING SYSTEM

STEUERUNGSSYSTEM

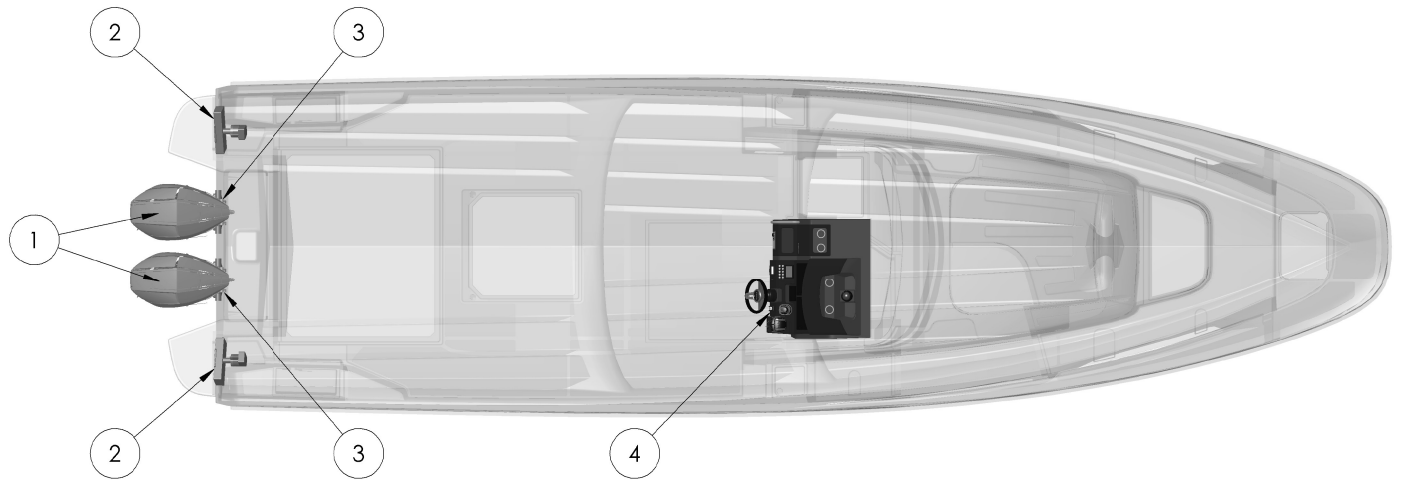

T11 OUTBOARD

- 1 Utombordsmotorer / Outboard motors / Aussenbordmotoren
- 2 Interceptorer / Interceptors / Interceptoren
- 3 Styr cylindrar / Steering cylinders / Steuerungspumpen
- 4 Rattpump / Steering cylinder / Lenkzylinder



KONTROLL OCH PÅFYLLNING AV OLJA

Eftersom en fungerande styrning är en säkerhetsfråga bör man regelbundet kontrollera oljenivån i pumpen innan man kastar loss.

Hydraulolja till styrningen fylls på via påfyllningspluggen i rattpumpen. Oljan ska stå ca. 10 mm under påfyllningshålet. Se tillverkarens handbok för uppgifter om rekommenderad olja till styrsystemet.

CHECKING AND TOPPING UP HYDRAULIC OIL

The safety of the boat depends on effective steering, so the oil level in the pump should be checked before casting off.

Hydraulic oil is added to the steering system via the filling plug in the steering wheel pump. The oil level must be approx. 10 mm below the filler hole. Read the manufacturers' manual for oil recommendation for the steering system.

KONTROLLE UND EINFÜLLEN VON ÖL

Da eine funktionierende Lenkung eine Sicherheitsfrage ist, muss der Ölstand in der Pumpe regelmäßig überprüft werden, bevor Sie ablegen.

Das Hydraulik öl für die Lenkung wird über den Einfüllstopfen in der Steuer radpumpe eingefüllt. Das Öl muss ca. 10 mm unter der Einfüllöffnung stehen. Lesen Sie die Hersteller, die für Ölempfehlung für das Lenksystem manuell sind.

UNDERHÅLL STYRNING

Kontrollera kopplingar, infästningar och lager.

Se tillverkarens instruktionsbok för instruktioner om underhåll av styrsystemet.

MAINTENANCE, STEERING

Check couplings, mountings and bearings.

For maintenance of the steering system, see the manufacturers' instruction manual.

WARTUNG LENKUNG

Kupplungsteile, Halterungen und Lager überprüfen.

Zur Wartung der Lenkanlage siehe Betriebsanleitung des Herstellers.



MILJÖ

THE ENVIRONMENT

UMWELT



FÖRSIKTIGHET

Var uppmärksam på lokala miljölagar, och följ normer för goda vanor.

Vid hantering av miljöskadliga ämnen såsom bränsle, oljor, lösningsmedel, glykol, fett, bottenfärger mm. gäller följande:

Iakttag alltid största försiktighet och läs noga bruksanvisningarna för varje produkt och hantera dem med varsamhet. Se till att använda förpackningar, vätskor, burkar och dylikt lämnas in på därför avsedda uppsamlingsställen. Ta kontakt med leverantören eller säljaren av produkten om Ni är osäker på hanteringen.

Var uppmärksam på internationella reglementen mot marin miljöförorening (MARPOL) och respektera dem helt. Kontrollera lokala regler för utsläpp av svartvatten. Kranen för utsläpp av svartvatten kan förseglas.

Svallvågor sliter på naturen och skapar problem för övriga båtar i din omgivning. Anpassa alltid hastigheten till omgivning och miljö så att onödigt svall undviks.

Kör alltid din båt på ett så ekonomiskt varvtal som möjligt efter rådande förhållanden för att undvika onödiga utsläpp och buller.

Ombesörj motorns underhåll för att bibehålla utsläpps nivåer för ljud och avgaser. Läs motortillverkarens handbok.



CAUTION

Be aware of local environment laws, and respect codes of good practice.

When handling environmentally hazardous substances such as fuel, oils, solvents, grease, hull paint etc.:

Always take the greatest possible care, read the instructions thoroughly before using each product and handle them with care. Make sure that used packaging, cans and similar items are discarded in designated recycling collection points. If you are in any doubt, contact the supplier or vendor of the product.

Be aware of international regulations against marine pollution (MARPOL) and respect them absolutely. Observe local regulations on sewage discharge. The discharge shut-off sea cocks can be sealed shut.

The wash from boats can damage the shoreline and create problems for other boats near you. Always adjust your speed to the surroundings to avoid unnecessary wash.

Always drive your boat at the most economical engine revs possible in the prevailing conditions to avoid unnecessary emissions and noise.

See that the engine is properly maintained so that noise and exhaust emission levels, stated by the manufacturer, are preserved. Read the engine manufacturer's manual.



VORSICHT

Berücksichtigen Sie die lokalen Umweltvorschriften Und verhalten sie sich angemessen.

Für die Handhabung umweltschädlicher Stoffe wie Kraftstoff, Öle, Lösungsmittel, Fett, Bodenfarben usw. gilt folgendes:

Immer mit größter Vorsicht vorgehen und die Gebrauchsanweisungen für jedes Produkt lesen. Die Produkte sorgsam behandeln. Darauf achten, dass gebrauchte Verpackungen, Dosen und Ähnliches in dafür vorgesehenen Sammelstellen entsorgt werden. Setzen Sie sich in Zweifelsfällen mit dem Lieferanten oder Händler des Produkts in Verbindung.

Berücksichtigen Sie internationale Regelungen gegen Marineverunreinigung (MARPOL) und respektere sie absolut. Beachten Sie die örtlichen Vorschriften auf Abwasserentladung. Die Bodenventile für die Fäkalientanks können versiegelt werden.

Schwell beeinträchtigt die Natur und schafft Probleme für andere Boote in Ihrer Umgebung. Passen Sie Ihre Geschwindigkeit immer der Umgebung und Umwelt an, sodass unnötiger Schwell vermieden wird.

Fahren Sie Ihr Boot immer mit einer den herrschenden Bedingungen entsprechenden möglichst wirtschaftlichen Drehzahl, um unnötige Emissionen und Lärm zu vermeiden.

Achten Sie es, dass die Maschine richtig beibehalten wird, daß Lärm- und Emissionswerte, die vom Hersteller angegeben, erhalten bleiben. Lesen Sie die manuellen Maschinenhersteller.



STARTA MOTORN

STARTING THE ENGINE

DEN MOTOR STARTEN

Läs igenom motortillverkarens instruktionsbok grundligt och försäkra dig om att du förstår hur produkten skall användas och underhållas.

Read the engine manufacturer's manual thoroughly and make sure that you understand how the product shall be used and maintained.

Lesen Sie die Motorherstellers Handbuch sorgfältig durch und stellen Sie sicher, dass Sie verstehen, wie das Produkt verwendet und gepflegt



RISK FÖR KOLOXIDFÖRGIFTNING.

RISK OF CARBON MONOXIDE POISONING.

RISIKO DER KOHLENMONOXID VERGIFTUNG.

Var medveten om riskerna med motorns avgaser. Under vissa förhållanden (t.ex. turbulens eller ogynnsamma vindförhållanden) kan avgaser komma in i båten. Håll ner tomgångskörning till ett minimum. Om dessa problem uppstår under färd, öppna inte luckor och ventilatorer, då detta snarare förvärrar problemet. Prova istället att t.ex. ändra hastigheten, trim, kurs och viktfordelning.

Be aware of engine exhaust fumes. Under certain conditions – rough seas or following winds – exhaust fumes can enter the cabins and other parts of the boat. Avoid running the engine on tick-over for a prolonged period. Should these problems occur under way, do not open hatches and ventilators, as this can make the situation even worse. Instead, try changing speed, trim – even direction when the wind is astern – and weight distribution.

Berücksichtigen Sie die Risiken mit Maschinenabgasleitungen. Unter bestimmten Bedingungen (ex. Turbulenz oder nachteilige Windzustände), können die Abgase in das Boot geleitet werden. Halten Sie die Leerlaufzahl der Maschine auf ein Minimum. Wenn diese Probleme während der Fahrt auftreten, öffnen Sie nicht Luken und Entlüfter, weil dieses die Probleme eher noch verschlechtern kann. Stattdessen, Geschwindigkeit, Trimm - auch wenn der Wind Richtung ist am Heck - und Gewichtsverteilung ändern versuchen.

Föreslagen startprocedur

- 1 Försäkra er om att motorreglaget är i neutralläge.
- 2 Sätt på tändningen och kontrollera bränslenivån.
- 3 Starta motorn genom att vrida nyckeln till startläget.
- 4 Kontrollera att mätarna för oljetryck, kylvattentemperatur och batterispänning visar normala värden.
- 5 Varmkör motorn på tomgång. Rusa aldrig en kall motor.

Suggested operating procedure

- 1 Set the engine lever in neutral.
- 2 Turn the ignition on and check the fuel level.
- 3 Start the engine by turning the ignition key.
- 4 Check that the gauges for oil pressure, cooling temp and volt meter shows normal values.
- 5 Run the engine to operating temperature at idling speed. Never rev up a cold engine.

Empfohlenes Vorgehen

- 1 Steuerhebel in Neutralstellung bringen.
- 2 Schalten Sie die Zündung ein und überprüfen Sie das Kraftstoffniveau.
- 3 Den Motor durch Drehen des Schlüssels starten.
- 4 Kontrollieren ob der Öldruckmesser und der Spannungsmesser normale Werte anzeigen.
- 5 Den Motor im Leerlauf warmlaufen lassen. Einen kalten Motor nie hochtourig fahren.

Övriga instruktioner enligt motortillverkarens instruktionsbok.

For further information, read the engine manufacturers' manual

Weitere Anweisungen - siehe Betriebsanleitung des motorherstellers.

**INNAN NI KASTAR LOSS****BEFORE LEAVING
HARBOUR****BEVOR HAFEN
VERLASSEN WIRD** **VARNING**

- Gå aldrig ner på badstegen när motorn är igång.
- Motorrummet får ej beträdas när motorn är igång.
- Stoppa motorn vid inspektion av motor, styrning och propeller.

 **WARNING**

- Never climb down the bathing ladder when the engine is running.
- Do not enter the engine bay when an engine is running.
- Stop the engine before inspecting the steering and propellers.

 **GEFAHR**

- Bei laufenden Motor niemals über die Badeleiter absteigen.
- Bei laufenden Motor darf der Motorraum nicht betreten werden.
- Bei Inspektionen von Ruderanlage und Propeller Motor abstellen.

 **FÖRSIKTIGHET**

- Innan man lämnar hamnen är det viktigt att båten och utrustningen är i sjövärdigt skick.
- Alla ombord ska använda lämplig flythjälp eller flytväst när de befinner sig på däck. I vissa länder är det lagstadgat att flytplagg alltid skall användas ombord.
- Inhämta alltid en lokal eller nationell sjöväderprognos innan du planerar färder.
- Sörj alltid för att det finns tillräckligt mycket bränsle och färskvatten i tankarna för planerad färd.
- Motorrumsluckan ska vara stängd och säkrad.
- Kontrollera att alla föremål är placerade så att de hålls på ställe även i sjögång och hård vind.
- Badstegen ska vara uppfälld och säkrad under färd.
- Grindar och räckverksöppningar ska vara stängda under färd.

 **CAUTION**

- Before leaving harbour it is important that the boat and its equipment are in a seaworthy condition.
- All persons should wear a suitable buoyancy aid (life jacket/personal floatation device) when on deck. In some countries, it is a legal requirement to wear a buoyancy aid that complies with their national regulations at all times.
- Always get a local or national marine weather forecast before you are planning longer passages or making a local passage outside the harbour or estuary.
- Always make sure there is enough fuel and fresh water in the tanks to complete the voyage/passage planned.
- Keep the engine compartment closed and properly secured.
- Check that all items aboard are properly secured for rough seas and wind.
- Make sure that the bathing ladder is raised out of the water – and the safety strap is securely fastened when under way.
- Gates and guardrail openings shall be closed under way.

 **VORSICHT**

- Vor dem Verlassen des Hafens muss sichergestellt sein, dass Boot und Ausrüstung in seetüchtigem Zustand sind.
- Alle Personen sollten an Bord eine Schwimmweste tragen. Beachten Sie, dass, in einigen Ländern das Tragen einer Schwimmweste an Bord gesetzlich vorgeschrieben ist.
- Hören Sie den Wetterbericht immer über einen längeren Zeitraum, wenn Sie Etappen planen.
- Sorgen Sie dafür, dass die Tanks immer mit ausreichend Kraftstoff und Frischwasser gefüllt sind.
- Den Motorraum beim Starten immer geschlossen halten.
- Prüfen Sie, ob alle Einzelteile an Bord richtig gesichert sind so dass sie bei schwerer See nicht verrutschen.
- Vor dem Ablegen, vergewissern Sie sich, die Badeleiter aus dem Wasser erhoben - und die Sicherheitsgurte sicher befestigt.
- Tore und Geländeröffnungen müssen während der Fahrt geschlossen sein.



- Se till att styrningen är i rätt position innan motorns drivning aktiveras.
- Informera de som ska hjälpa till hur Ni tänker manövrera båten för att lämna bryggan.

För säkert navigerande i alla väder och siktförhållanden, skall en anordning för att kunna skicka ljudsignaler enligt COLREG (International Regulations for Preventing Collisions at sea, 1972) medföras ombord. Försäkra er om att en sådan ljudanordning finns ombord på båten.

- Make sure the steering is correctly positioned before starting.
- Always brief your crew how you are planning to depart the dock or cast off the mooring.

For safe navigation under all conditions of weather and visibility, sound signalling equipment capable of producing the sound signals set out in COLREG (Collision Regulations 1972) must be carried on board. Make sure that you have appropriate sound signalling equipment on your boat

- Vor dem Starten darauf achten, dass sich das Ruder in der richtigen Stellung befindet.
- Erklären sie ihrer Mannschaft wie sie vor haben zu manövrieren

Um eine sichere Navigation bei allen Witterungs- und Sichtverhältnissen zu gewährleisten, muss eine Vorrichtung zur Ausgabe akustischer Signale gemäß COLREG (Collision Regulations, 1972) an Bord mitgeführt werden. Stellen Sie sicher, dass sich eine entsprechende Vorrichtung auf Ihrem Boot befindet.

LÄMNA BRYGGA

Innan Ni kastar loss fundera över hur Ni bäst lämnar bryggan. Varifrån blåser det och vilken riktning har ev. ström? Med bogpropeller är det enkelt att köra ut fören och sedan koppla till propellern

På båtmodeller med två motorer är det också lätt att lägga ut från bryggan genom att lägga in tomgång back på den motor som är närmast bryggan och tomgång fram på den andra motorn. Roder och drev skall stå i neutralläge. Båten kommer att svänga ut från bryggan med aktern. Eftersom förskeppet kommer att gå emot bryggan, är det viktigt att fendra av ordentligt.

Med enbart en motor kan det vara lite besvärligare, om vinden trycker båten hårt mot bryggan. Det gäller att få ut aktern med hjälp av ett "spring". Fendra av förskeppet väl mot bryggan. Lägga en tamp från fören runt en poller eller knape, så att den lätt kan lossas. Lägga in tomgång fram och vrid roder så att aktern glider ut från bryggan. När båten nått ett sådant läge att det säkert går att backa ut, frikoppla och lossa förtampen, lägg snabbt om rodret och lägg i backväxeln.

CAST OFF

Before you cast off, consider how best to leave the jetty. What is the direction of the wind and current? Using the bow-thruster, it is easy to move the bow out and then engage the propeller.

On boat models with two engines, it is also easy to move away from the jetty by engaging astern at idling speed on the engine nearer the jetty and ahead at idling speed on the other engine. The rudder should be in the neutral position. The boat will swing out from the jetty astern. As the bow will move against the jetty, it is important to fend off properly

With only one engine this can be a little more difficult if the wind is pressing the boat firmly against the jetty. Use a "spring" line to help push the stern out, and use fenders to keep the bow off the jetty or dock. Firmly fend off the bow from the jetty. Take a line from the bow around a bollard or cleat on the boat, so that it can be easily let go. Engage ahead at idling speed and turn the rudder so that the stern glides away from the jetty. When the stern is safely clear of the jetty, release and retrieve the line, quickly centre the rudder and engage astern at idling speed.

AUSLAUFEN

Überlegen Sie vor dem Auslaufen, wie Sie die Mole am besten verlassen. Aus welcher Richtung weht der Wind und Strömung? Wenn Sie einen Bugpropeller haben, legen Sie ganz einfach mit dem Bug ab und schalten dann den Propeller dazu.

Auf den Bootsmodellen ausgerüstet mit zwei Motoren, ist das Ablegen von der Mole ebenfalls leicht, indem man für den Motor, der am nächsten zur Mole gelegen ist, Leerlauf rückwärts und für den anderen Motor Leerlauf vorwärts einlegt. Ruder und Getriebe befinden sich in Neutralstellung. Das Boot dreht sich so mit dem Heck von der Mole weg. Da sich das Vorschiff zur Mole dreht, muss es entsprechend abgefendert werden

Mit nur einem Motor ist das Ablegen mitunter nicht so einfach, wenn der Wind das Boot fest zur Mole drückt. In diesem Fall versucht man, das Heck mithilfe einer "Spring" von der Mole wegzubringen. Das Vorschiff gut gegen die Mole abfendern. Eine Leine vom Bug so um einen Poller oder eine Klampe legen, dass sie leicht gelöst werden kann. Leerlauf vorwärts einlegen und das Ruder so drehen, dass sich das Heck von der Mole wegbewegt. Sobald das Boot eine Stellung erreicht hat, in der man sicher nach rückwärts auslaufen kann, auskuppeln und die Vorschiff lösen. Das Ruder rasch umlegen und den Rückwärtsgang einlegen



Samla in alla tampar och fendrar medan Ni fortfarande befinner er i skyddat vatten, och det är säkert att göra så. En tamp i propellern gör en båt helt manöveroduglig.



Gather in all lines and fenders while you are still in sheltered water and it is safe to do so. A rope around the propeller can disable a boat.



Holen Sie alle Leinen und Fender ein, solange Sie sich noch in geschütztem Fahrwasser befinden und es sicher ist, dies zu tun. Eine Leine im Propeller macht ein Boot absolut manövrierunfähig.

LÄTTA ANKAR**WEIGH BOW ANCHOR****BUG ANKER LICHTEN**

- 1 Kontrollera att huvudströmbrytaren på ankarspelet (extra rustning) är påslagen.
- 2 Använd båtens huvudmotor för att försiktigt flytta båten till och direkt ovanför ankaret.
- 3 Ta upp ankaret genom att dra ankarlinan rakt uppåt.
- 4 När ankaret lämnat vattnet, försäkra er om att ankaret har hunnit vända sig i rätt läge för upptagning.
- 5 Hissa upp och lås ankaret på plats med säkerhetskedjan innan avfärd.

- 1 Make sure that the windlass (extra) circuit breaker is turned on.
- 2 Use engine power to carefully move the boat to, and directly above, the anchor point.
- 3 Raise the anchor by pulling the anchor line straight up.
- 4 When the anchor is clear of the water, check that it is correctly positioned to run smoothly over the bow roller.
- 5 Haul up and lock anchor in place with the safety line before getting underway

- 1 Stellen Sie sicher, dass die Ankerwinde (extra) Leistungsschalter eingeschaltet ist.
- 2 Verwenden Sie die Motorleistung der Hauptmaschine, um das Boot zu bewegen direkt über die Anker.
- 3 Heben Sie den Anker gerade nach oben.
- 4 Wenn der Anker das Wasser verlassen hat, sicherstellen, dass sich der Anker in die richtige Richtung gedreht hat, bevor Sie ihn drehen.
- 5 Heben Sie den Anker und befestigen Sie es mit der Sicherheit Linie, bevor man im Gange.



KÖRA BÅTEN

RUNNING THE BOAT

BETRIEB DES BOOTES

Att framföra en motorbåt innebär ett ansvar, inte enbart för de ombordvarande utan också för andra som kommer i vår färdväg. Hänsyn till andra skapar förtroende och trivsel på sjön. Alla har samma rätt till sjöliv, oavsett vilken farkost man färdas i.

För en båt gäller andra fysikaliska lagar än för exempelvis en bil. En båt måste hela tiden hanteras för att bibehålla bästa möjliga köregenskaper och sjövärdighet.

Båtens gångläge och bekvämligheten ombord påverkas främst genom att anpassa farten till rådande sjö- och väderförhållanden.

Med detta, och korrekt användning av trimplan, får besättningen en säkrare och behagligare resa.

En planande båt ligger nästan horisontellt i vattnet vid maxfart, men alltefter som man sänker farten ökar trimvinkeln och vid planingströskeln går den med mycket hög stäv. Detta är helt normalt och är en förutsättning för god prestanda.

Bekanta dig gradvis med hur din Nimbus hanterar höga hastigheter. Undersök hur båten svarar på rattutslag och olika inställningar av gasreglage. Prova höghastighetssvängar, nödstopp och undanmanövrer i öppna och lugna vatten, fria från andra fartyg. Använda denna kunskap och erfarenhet för att njuta av säker, trygg och ekonomisk körning.

Undvik att backa med hög hastighet och samtidigt göra stora roderutslag. Detta medför stora belastningar på roder och styrmekanism.

Undvik plötsliga manövrer i hög fart utom i nödfall och för att undvika kollision

Going out in a motor boat involves a responsibility, not just to those on board but also to others we meet on the water. Showing consideration for others generates confidence and a sense of well-being at sea. Everyone has the same right to enjoy the sea in their own boat.

The physical laws that apply to a boat are rather different from those affecting a car. For example, a boat has to be handled to optimise its sea-keeping and handling characteristics and qualities. You can control a boat's attitude and the level of comfort while under way by adjusting its speed to match the prevailing weather, wind and wave conditions. With this, and the correct use of the trim tabs, a safer and smoother voyage is enjoyed by the crew. A planing boat rides almost level in the water at maximum speed. But, as speed is reduced, the bow rises and the stern settles, until the boat levels off again at idle engine speed. This is normal, and is a prerequisite for good performance.

Get to know how your Nimbus handles at higher speeds – but gradually. Day-by-day, explore how the boat responds to your steering inputs and different throttle settings. When in safe waters and clear of other vessels and the shoreline, try higher speed turns and emergency stops and collision avoidance manoeuvres. Use this knowledge and experience to enjoy safe, confident and economical cruising

Avoid using high speed along with large or violent rudder movements - particularly when going astern or at very high speeds. This puts large strains on the rudder and steering mechanism.

Avoid sudden manoeuvres at high speed – except in an emergency or to avoid collision.

Ein Boot zu fahren, bedeutet Verantwortung nicht nur für die Personen an Bord, sondern auch für andere zu übernehmen, die unseren Weg kreuzen. Rücksicht auf andere bewirkt, dass wir uns auf See wohl fühlen. Jeder hat dasselbe Recht auf ein Seeleben, unabhängig davon, welches Gefährt er oder sie benutzt.

Für ein Boot gelten andere physikalische Gesetze als beispielsweise für ein Auto. Zum Beispiel muss ein Boot behandelt werden, um die Seegangseigenschaften, Eigenschaften und Qualitäten Handhabung zu optimieren. Gangart und Bequemlichkeit an Bord bestimmen Sie in erster Linie dadurch, dass Sie die Geschwindigkeit an die herrschenden Seeverhältnisse anpassen und die Trimmklappen intelligent einsetzen. Ein gleitendes Boot liegt bei Höchstgeschwindigkeit fast horizontal im Wasser. Sobald die Geschwindigkeit zurückgenommen wird, erhöht sich der Trimmwinkel und an der Gleitschwelle stellt sich der Bug sehr hoch an. Das ist ganz normal und eine Voraussetzung für gute Leistung.

Lernen Sie, wie Ihre Nimbus bei höheren Geschwindigkeiten Griffen - aber allmählich. Entdecken Sie, wie das Boot reagiert auf Ihre Lenkbewegungen und verschiedene Drossel-Einstellungen. Wenn in sicheren Gewässern und frei von anderen Schiffen und der Küstenlinie, versuchen höhere Geschwindigkeit macht und Not-Aus- und Kollisions-Ausweichmanöver. Verwenden Sie dieses Wissen und die Erfahrung zu genießen sicher, selbstbewusst und wirtschaftliche Kreuzfahrt.

Vermeiden Sie beim Rückwärtsfahren hohe Geschwindigkeiten und gleichzeitig vorgenommene große Rudererschläge. Dabei entstehen großen Belastungen für Ruder und Lenkmekanismus.

Vermeiden Sie plötzliche Manöver bei hoher Geschwindigkeit - außer in einem Notfall oder um eine Kollision zu vermeiden.



Uppehåll er inte i förpiken när båten körs i hög hastighet.

Stay out of the fore cockpit when the boat is moving fast.

Bleiben Sie aus dem Vordercockpit heraus, solange sich das Boot schnell bewegt.

Växla mellan fram och back endast i låga hastigheter (< 3kn). Låt helst båten stanna och motorn gå ned i varv innan växling, då det annars kan medföra onödig belastning på motorn, motorstopp och i värsta fall vatteninträngning i motorn. VIKTIGT! På båtmodeller utrustade med två motorer är det viktigt att båda är igång när man backar båten. Detta för att undvika vatteninträngning i motorn genom avgasröret.

Shift between forward and reverse gears only in speeds under 3 knots. Preferably, let the boat come to a complete stop, and the engine drop down to idle before shifting, as this otherwise strains the engine, can cause the engine to stop and in worst case, force sea water backwards into the engine. IMPORTANT! On boat models with twin engines, both must be running when reversing the boat. This is to prevent sea water from entering the engine backwards through the exhausts.

Wechsel zwischen Vorwärts- und Rückwärtsgang nur bei Geschwindigkeiten unterhalb von 3 Knoten. Vorzugsweise ließ das Boot zu einem vollständigen Stillstand, da ansonsten der Motor unnötig belastet wird was zu Motorstopp und im schlimmsten Fall zum Eindringen von Wasser, rückwärts durch den Auspuff, in den Motor führen kann. WICHTIG! Auf den Bootsmodellen ausgerüstet mit zwei Motoren, müssen beide laufen, wenn sie das Boot rückwärts fährt. Ansonsten besteht Gefahr das Wasser rückwärts durch den Auspuff in die Maschine gelangt.

En högergående propeller roterar medurs och en vänstergående moturs sett akterifrån. Propellerns rotation är helt avgörande för manövreringen. En högergående propeller trycker aktern på båten till styrbord när båten går framåt och till babord när båten backar. Rotationsriktningen på propellern påverkar också i hög grad svängningsradien. En högergående propeller ger mindre svängradie till babord än till styrbord. Detta kallas propellerns paddeffekt.

A right-handed propeller rotates clockwise and a left-handed propeller anti-clockwise, seen from the stern. The rotation of the propeller is critical to accurate and confident boat handling. A right-handed propeller pushes the stern of the boat to starboard when the engine is engaged ahead and to port when it is going astern. The direction of rotation of the propeller has a major impact on the turning radius. A right-handed propeller gives a smaller turning radius to port than to starboard. This is called the propeller's "paddlewheel" effect or "prop-walk".

Ein rechtsdrehender Propeller rotiert vom Heck aus gesehen im Uhrzeigersinn, ein linksdrehender Propeller gegen den Uhrzeigersinn. Die Drehrichtung des Propellers ist ganz entscheidend für das Manövrieren. Ein rechtsdrehender Propeller drückt das Heck des Bootes beim Vorwärtsfahren nach steuerbord und beim Rückwärtsfahren nach backbord. Die Drehrichtung des Propellers wirkt sich auch deutlich auf den Drehradius aus. Mit einem rechtsdrehenden Propeller ist der Drehradius durch den so genannten Radeffekt nach backbord kleiner als nach steuerbord.

Var uppmärksam på att dina propellrar har stor tryckkraft som ger kraftig acceleration. Tag hänsyn till detta så att farliga situationer inte uppstår.

Never forget that that your propellers have considerable propulsion power that provides powerful acceleration and considerable "grip" to the water. Avoid dangerous situations that can arise from hard acceleration or insensitive use of the throttle.

Beachten Sie, dass Ihre Propeller eine große Druckkraft besitzen, wodurch es zu einer kräftigen Beschleunigung kommt. Bedenken Sie dies, um gefährliche Situationen zu vermeiden.

Var uppmärksam på sikten från förarplatsen. Den kan bli väsentligt reducerad av följande faktorer:

Remember that the view from the helming position can be reduced considerably by any of the following factors:

Achten Sie auf die Sicht vom Steuerstand aus. Sie kann durch folgende Umstände erheblich beeinträchtigt werden:

- Drev- och trimplansvinkel
- Last och lastplacering
- Hastighet
- Snabb acceleration
- Övergång från deplacerande fart till planing
- Sjöförhållande
- Regn- och åskväder
- Mörker och dimma
- Inre belysning vid mörkernavi gering
- Placering av gardiner
- Personer och utrustning som kan skymma föraren

- Outdrive trim angle
- Trim tab angle
- Load and load positioning
- Speed
- Rapid acceleration
- Changeover from displacement speed to planing (the hump)
- Sea conditions
- Rain and thunderstorms
- Darkness and fog
- Inner lighting when under way in the dark
- Position of curtains
- People and equipment that can block the helmsmen's view.

- Trimmvinkel des Antriebs und Winkel der Trimmklappen
- Last und Verteilung der Last
- Geschwindigkeit
- Rasche Beschleunigung
- Übergang von Verdrängungsfahrt zu Gleitfahrt
- Seeverhältnisse
- Regen und Gewitter
- Dunkelheit und Nebel
- Innenbeleuchtung bei Nachtfahrten
- Vorhänge
- Personen und Ausrüstung, die dem Fahrer die Sicht verstellen

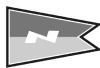

De internationella sjövägsreglerna (COLREG) kräver att ordentlig utkik hålls hela tiden, och med iakttagande av regeln "rätt till väg". Det är väsentligt att följa dessa regler.

The International Regulations for Preventing Collisions at Sea (COLREG) demand that a proper lookout is kept at all times, and the maritime "Right of way" rules must be observed at all times

Die internationalen Kollisionsverhütungsregeln (COLREG) schreiben vor, dass ständig sorgfältig Ausschau gehalten werden muss und das "Wegerecht" Regeln müssen jederzeit beobachtet werden.

ANVÄNDA TRIMPLAN OCH POWERTRIM

USING TRIM TAB AND POWER TRIM

VERWENDUNG VON TRIMMKLAPPEN UND POWERTRIMM

TRIMPLAN



VARNING

Gör endast mindre justeringar varje gång. Att hålla nere en trimplansknapp för länge kan innebära att man delvis förlorar kontrollen över båten.

Er båt kräver inga trimplan för att komma upp i planing eller ge god prestanda. Trimplan är ändå ett utmärkt hjälpmedel, om de används rätt. Det är framför allt i två situationer som trimplan bör användas:

1. För att trimma ned fören vid besvärande sjöhävning och i farter mellan planingströskeln och marschfart
2. I samband med stark sidvind som ger båten slagsida.

En planande båt lutar alltid mot vinden vid kraftig sidvind. Detta ger båten försämrade sjöegenskaper, varför man med hjälp av trimplanen bör hålla båten så plant som möjligt i sidled. Genom att trycka ned lovarts trimplan pressar man båten tillbaka till normalt gångläge.

När man vill pressa ned fören används båda trimplanen parallellt. Börja med att köra upp båda trimplanen helt. Trimma därefter ned båda trimplanen i korta sekvenser, tills önskat gångläge uppnåtts.

TRIM TABS



WARNING

Make very small adjustments at a time. Holding down the button for one trim tab for any length of time can result in partial loss of control of the boat

Your boat does not need trim tabs to get up on the plane or to give good performance. Trim tabs are, however, a very useful aid, if used correctly in the following situations:

1. To trim the bow down in a rising sea and at speeds between the hump and cruising speed
2. When running with a strong crosswind on the beam which causes the boat to list.

A planing boat always leans into a strong beam wind. This reduces the boat's sea-keeping qualities, which is why listing to one side should be eliminated by use of the trim tabs as far as possible. Lowering the trim tab on the windward side brings the boat back into level/even-keeled attitude.

For trimming the bow down, both trim tabs are used in parallel. Begin by retracting both trim tabs completely, and then lower both of them a little at a time, so that you retain complete control over how the boat is affected.

TRIMMKLAPPEN



GEFAHR

Führen Sie jeweils nur kleinere Justierungen durch. Wenn eine Trimmklappe zu lange unten gehalten wird, kann man gelegentlich die Kontrolle über das Boot verlieren.

Ein Paragon-Boot benötigt keine Trimmklappen, um ins Gleiten zu gelangen oder eine gute Fahrleistung zu erzielen. Dennoch sind richtig eingesetzte Trimmklappen ein ausgezeichnetes Hilfsmittel. Die Trimmklappen müssen vor allem in zwei Situationen verwendet werden:

1. Wenn man den Bug bei hohem Wellengang und bei Fahrten zwischen Gleitschwelle und Marschfahrt
2. Bei starkem Seitenwind nach unten trimmen will.

Ein gleitendes Boot neigt sich bei kräftigem Seitenwind immer nach luv. Dadurch verschlechtern sich die fahrttechnischen Eigenschaften des Bootes, weshalb das Boot seitlich so waagrecht wie möglich gehalten werden soll. Indem die luvseitige Trimmklappe nach unten gedrückt wird, presst man das Boot in die normale Lage zurück.

Wenn man den Bug nach unten drücken will, werden beide Trimmklappen parallel verwendet. Beginnen Sie damit, beide Trimmklappen ganz noch oben zu fahren, danach trimmen Sie beide Trimmklappen in kurzen Sequenzen nach unten, damit Sie die volle Kontrolle über die Auswirkungen auf das Boot behalten.



Vid körning i medsjö skall alltid båda trimplanen vara helt uppfällda. Anledningen är att båtar har en tendens att "dyka" vid kraftig medsjö, vilket kan ge okontrollerbara uppbromsningar. Kör därför båten med hög stäv i medsjö.

When running with a following sea, the trim tabs should always be fully raised. The reason for this is that boats have a tendency to "dive" in a strong following sea, which can result in uncontrollable slowing. So it is best to run the boat with a high bow angle in a following sea.

Wenn Sie mit der Welle fahren, müssen immer beide Trimmklappen ganz aufgeklappt sein. Der Grund dafür ist die Tendenz der Boote, bei hohem Seegang "einzutauchen", was zu unkontrolliertem Abbremsen führen kann. Wenn Sie mit der Welle unterwegs sind, fahren Sie das Boot daher mit hoch angestelltem Bug.

**POWERTRIM
(BÅTMODELLER MED DREV)**

Med powertrim justerar man vinkeln på drevet. Drevvinkeln visas på motorinstrumenten. I låga farter justerar man vinkeln till ett lågt (eller negativt) värde. Drevet trimmas in vilket gör att båten snabbare kommer upp i planing. I höga farter vill man få upp fören för bättre komfort. Då trimmar man ut drevet, och ett högt värde visas.

Läs tillverkarens anvisningar för mer information.

**POWER TRIM (BOAT MODELS WITH
STERN DRIVE)**

Use the Power Trim to adjust the stern drive angle. The angle is displayed on the engine display. At low speed, the angle is adjusted towards a lower (or negative) value. The drive is angled forward, making the boat get up on the plane faster. At high speed, it is desirable to trim the bow up. This is achieved by angle the drive backwards, which gives a higher value on the engine gauge.

Read the engine manufacturers manual for additional information.

**POWERTRIMM
(BOOTSMODELLEN MIT ANTRIEB)**

Benutzen Sie die Powertrimm, um den Antriebswinkel zu justieren. Der Winkel wird auf der Maschinenlehre angezeigt. Bei langsamer Fahrt justieren Sie den Winkel in Richtung zu einem niedrigeren oder negativen Wert. Der Antrieb wird nach vorn gewinkelt und das Boot kommt so schneller zum planen. Bei hoher Geschwindigkeit will man den Bug oben zu trimmen, um dies zu erreichen winkelt man den Antrieb rückwärts und es wird ein hohen Wert angezeigt.

Lies die Anweisungen des Herstellers für nähere Information.



GÅNG I GROV SJÖ

ROUGH SEAS

FAHREN BEI SCHWEREM SEEGANG

Gå aldrig ut i grov sjö om Ni inte är säker på att båt och ombordvarande klarar det. Här är några enkla regler som bör följas:

- Var väl förberedd.
- Kom ihåg att surra fast lös utrustning.
- För att minska risken för båten vattenfylls ska luckor, dörrar o skåp hållas stängda
- Ha alltid nödutrustning lättillgänglig.
- Undvik brottsjöar som uppstår nära land och över grund. Brottsjöar utgör en allvarlig fara för stabilitet.
- Kör med reducerad fart om sjöhävningen är stor.
- Trimma ned förskeppet med trimplanen för att minska slagen mot skrovet.

I MOTSJÖ

- Anpassa farten efter vågornas storlek.
- Anpassa kursen mot vågorna. Undvik att få vågorna rakt från sidan.

I MEDSJÖ

- Var uppmärksam på att ha bogen högt i medsjö. Undvik att forcera vågorna. Håll låg fart. Om nödvändigt: Lägg ut drivankare för att reducera farten.
- Planande båtar är extra utsatta i grov medsjö. Akterskeppet lyfter, rodet lyder ej, och båten vrider sig runt, samtidigt som förskeppet skär ned.

Never go out in rough seas if you are uncertain whether the boat and those on board can cope. There are some simple rules that should be followed:

- Be well prepared.
- Remember to secure loose equipment or possessions.
- Always keep hatches, doors and lockers closed, to prevent risk of flooding
- Always have emergency equipment easily accessible.
- Avoid breaking seas close to land and over shallows, as they can seriously affect the stability.
- Reduce speed if there is a rough sea running.
- Use the trim tab to trim the bow down to reduce hull slamming.

IN A HEAD SEA

- Adjust speed to suit the size of the waves.
- Adjust the trim angle to the size of the waves. Avoid taking seas beam on.

IN A FOLLOWING SEA

- Remember to keep the bow high in a following sea. Avoid crashing through waves. Maintain low speed. If necessary, deploy the sea anchor to reduce speed.
- Planing boats can be particularly exposed in rough following seas. The stern of the boat rises and the rudder does not answer, so the boat broaches while the bow cuts down into the sea.

Unternehmen Sie keine Fahrten bei schwerem Seegang, wenn Sie nicht sicher sind, dass Boot und Passagiere damit zurechtkommen. Einige einfache Regeln, die zu befolgen sind:

- Gut vorbereitet sein.
- Lose Ausrüstungsteile sichern.
- Halten Sie immer die Luken, Türen und Schließfächer geschlossen, um Risiko der Überschwemmung zu verhindern.
- Immer Notausrüstung zur Hand haben.
- Brecher, die in Küstennähe und über Grund entstehen, meiden. Diese Wellen stellen eine ernsthafte Gefahr für das Boot dar.
- Bei hohen Wellen die Geschwindigkeit immer zurücknehmen.
- Die Trimmklappen verwenden und das Vorschiff nach unten trimmen, um die Schläge gegen den Rumpf zu verringern.

BEI FAHRTEN GEGEN DIE WELLE

- Die Geschwindigkeit der Wellenlänge anpassen.
- Den Winkel an die Wellenlänge anpassen. Genau von der Seite kommende Wellen meiden.

BEI FAHRTEN MIT DER WELLE

- Bei Fahrten mit der Welle sorgfältig darauf achten, dass der Bug hoch angestellt ist. Die Wellen nicht forcieren, langsam fahren. Wenn nötig, einen Treibanker ausbringen, um die Geschwindigkeit zu verringern.
- Boote in Gleitfahrt sind bei Fahrten mit der Welle in schwerem Seegang besonders ausgesetzt. Das Heck hebt sich, das Ruder gehorcht nicht und das Boot dreht sich herum, während das Vorschiff gleichzeitig eintaucht.



Var uppmärksam på att också anti-halkmönster kan vara halt att gå på när däckat är fuktigt



Remember that the non-slip moulding can be slippery to walk on when the deck is wet



Beachten Sie, dass auch Anti-rutschanstriche rutschig sein können, wenn das Deck feucht ist.

MANÖVRERA I TRÅNGA LÄGEN

Vid manövrering i trånga lägen bör motorvarvtalet hållas så lågt som möjligt för att manövrarna ska bli lugna och säkra. Vid besvärliga vind- och strömförhållanden kan det vara nödvändigt att hålla ett något högre varvtal för att utnyttja motorkraften. Det är då viktigt att de olika manövrarna utförs snabbt och distinkt, så att man inte genom t. ex. båtens avdrift råkar i besvärliga situationer.

En god regel, innan man påbörjar en manöver under besvärliga förhållanden, är att tänka igenom de olika situationer som kan uppstå, titta på vind och strömförhållanden, och i förväg bestämma vilka manövrar som ska göras. Viktigt är också att informera de besättningsmedlemmar som ska hjälpa till om vad de ska göra.

Tänk på att båtens stabilitet kan försämrans vid bogsering

MANOEUVRING IN NARROW CHANNELS

When manoeuvring in narrow channels, the engine speed should be kept as low as possible so that manoeuvres are calm and steady. In difficult wind and current conditions, a few more revs might be necessary to make full use of the power of the engine. In these conditions, it is vital that manoeuvres are carried out quickly and precisely to prevent the boat drifting into trouble.

A good rule, before starting a manoeuvre under difficult conditions, is to assess the potential dangers and problems which could arise. Look at the wind and current conditions and decide in advance which manoeuvres you can make safely and confidently. It is also important to brief crew members on what they should do.

Remember that stability may be reduced when towing.

MANÖVRIEREN AUF ENGEM RAUM

Beim Manövrieren auf engem Raum muss die Motordrehzahl so niedrig wie möglich gehalten werden, um die Manöver ruhig und sicher fahren zu können. Bei schwierigen Wind- und Strömungsverhältnissen kann eine höhere Drehzahl erforderlich sein, um die Motorkraft auszunützen. Dabei ist es wichtig, die einzelnen Manöver rasch und zügig auszuführen, damit man durch Abdrift des Bootes usw. nicht in schwierige Situationen gerät.

Vor Beginn eines Manövers unter schwierigen Verhältnissen gilt die Regel, verschiedene Situationen durchzudenken, die auftreten könnten, sich Wind- und Strömungsverhältnisse im Voraus anzusehen und zu entscheiden, welche Manöver durchgeführt werden sollen. Außerdem müssen Besatzungsmitglieder, die mithelfen sollen, darüber informiert werden, was sie zu tun haben.

Erinnern Sie daran sich, dass die Stabilität des Bootes beim Schleppen verringert werden kann.



LÄGGA TILL

DOCKING

ANLEGEN

Informera de ombord som skall hjälpa till hur Ni planerar tilläggnngen.

Always brief your crew on how you are planning to dock.

Vergessen Sie nie, mithilfe Personen zu informieren, wie Sie das Anlegema-növer geplant haben.

Fendrar och minst en förtöjningstamp vardera i för och akter skall finnas på plats innan man närmar sig bryggan.

Fenders and at least one mooring line fore and aft must be in place before approaching the jetty.

Fender und mindestens eine Leine am Bug und am Heck müssen an ihrem Platz sein, bevor Sie sich der Mole nähern.

Om det går att lägga till mot vinden är detta det enklaste. Försök hela tiden att hålla stäven exakt mot vindriktningen. Håll så pass hög fart att båten lyder roder. Faller stäven i någon riktning, bör man backa ut och göra om manövern. Lagg till med stäven och se till att snabbt få en tamp i land.

It is always easiest to dock against the wind, if this is possible. Try to hold the bow exactly into the wind and maintain sufficient speed for the boat to answer the rudder. If the bow is blown off in one direction, back out and repeat the manoeuvre. Bring the bow up to the jetty, and get a line ashore and secured quickly.

Am einfachsten ist es, wenn Sie gegen den Wind anlegen können. Versuchen Sie, den Bug immer genau im Wind zu halten. Halten Sie eine ausreichend hohe Geschwindigkeit, damit das Ruder reagiert. Dreht der Steven in eine Richtung ab, legen Sie den Rückwärtsgang ein und wiederholen Sie das Manöver. Mit dem Steven anlegen und rasch eine Leine an Land bringen.

Måste man lägga till i sidvind blir det lite svårare. Gå INTE in parallellt med bryggan, så att båten blåser in. Det innebär alltid risker att bära av mot andra båtar eller bryggan. Försök istället manövrera så att vinden kommer in rakt akterifrån. Båten kan då styras på rak kurs, eftersom vinden hjälper till att hålla båten på kurs. Placera någon på fördäck som snabbt kan vrida fören i önskad riktning efter att båten stoppats helt.

Docking with a beam wind is a little more difficult. Do NOT steer parallel to the jetty with the intention of letting the boat blow in. There is always a risk of the bow being blown off towards other boats or the jetty. Instead, try approaching by going astern, when steering control is often greater. The wind helps hold the boat on a straight course. Have someone on the foredeck that can go ashore and quickly turn the bow in the desired direction after the boat has stopped completely.

Das Anlegen bei Seitenwind ist etwas schwieriger. Stellen Sie sich NICHT parallel zur Mole, um das Boot vom Wind hineinblasen zu lassen. Dies birgt immer die Gefahr, dass Sie gegen andere Boote oder die Mole treiben. Versuchen Sie stattdessen, so zu manövreren, dass der Wind genau von achtern kommt. So kann das Boot auf einem geraden Kurs gehalten werden, da der Wind mithilft, das Boot auf Kurs zu halten. Platzieren Sie eine Person auf dem Vordeck, die den Bug nach dem vollständigen Stillstand des Bootes in die gewünschte Richtung drehen kann.

Undvika häftiga gaspådrag då de kan leda till panikmanövrer. I allmänhet räcker kort manövrar fram och back med motorn på tomgång.

Try to avoid sharp movements of the throttle, as this could lead to panic manoeuvres. Idling speed in "ahead" and "astern" gear is generally adequate.

Versuchen Sie in jedem Fall, kräftiges Gas geben zu vermeiden, Leerlauf vorwärts und rückwärts reicht in der Regel. Kräftiges Gas geben kann zu Panikmanövern führen.



ANKRA UPP		ANCHORING		ANKERN	
1	Kontrollera bottenförhållanden i sjökortet och försäkra er om att ankaret kan få fäste och att ankring är tillåten i området.	1	Study the seabed conditions and make sure that there is good holding ground, and that anchoring is permitted in the area.	1	Studie des Meeresbodens Bedingungen und stellen Sie sicher, dass es gut ist, halten Boden, und die Verankerung in der Umgebung erlaubt.
2	Välj din ankringsplats med om sorg, se till att du inte hindrar trafik eller kommer att svänga för nära andra båtar.	2	Choose your location to anchor with care, ensuring you do not obstruct channels or will swing too close to other boats.	2	Wählen Sie Ihre Verankerung Lage mit Sorge, stellen Sie sicher, dass Sie nicht behindern Kanäle oder schwingt zu nahe an anderen Booten.
3	Lyssna på väderleksrapporten för området och ta hänsyn till förväntade vind- våg- och tid vattenförhållanden.	3	Listen to the weather forecast for the area and take note of the expected wind, wave and tide conditions.	3	Hören Sie sich die Wettervorhersage für die Gegend und nehmen zur Kenntnis, der zu erwartenden Wind-, Wellen und Gezeiten.
4	Kör fram båten till en punkt 3-5 båtlängder ovanför den punkt där du vill att båten ska ligga för ankar. Släpp ut ankaret tills det når botten.	4	Face the boat into the wind about 3 to 5 boat lengths upwind of where you wish to rest. Release the anchor slowly until it reaches the sea/lake bed.	4	Legen Sie das Boot in den Wind ca. 3 bis 5 Bootslängen auf den Wind, wo Sie zur Ruhe. Lassen Sie den Anker bis zum Meer / See Bett erreicht.
5	Backa sakta (på tomgång) till den punkt där du vill att båten ska ligga och ankaret "bita" ordentligt. Sträck linan och lägg fast den vid en förtöjnings pollare.	5	Proceed slowly astern [at idle speed] to the position you wish to remain in, thus letting the anchor "bite". Tighten up and make fast the anchor line securely to a mooring bollard.	5	Gehen Sie langsam achtern [in Leerlaufdrehzahl], um die gewünschte Position zu bleiben, so lassen die Anker "Biss". Ziehen Sie und ziehen Sie die Ankerleine sicher an einem Vertäuungspoller.
6	Avvakta och kontrollera att båten inte draggar eller driver. I annat fall får ankringsproceduren göras om enligt ovan.	6	Pause and check if you are drifting or dragging your anchor: if so, repeat the process, having recovered the anchor [see above].	6	Warten Sie und prüfen Sie, ob Sie treiben, wenn ja, wiederholen Sie den Vorgang, nachdem wieder die Anker [siehe oben].
7	Notera din position med hjälp av GPS. Kontrollera regelbundet att båten inte flyttat sig.	7	Note your position on the GPS. Regularly check that the boat has not moved, apart from swinging with wind or tide.	7	Ihre Position mithilfe von GPS eintragen. Regelmäßig kontrollieren, ob sich die Position nicht verändert hat.
8	Aktiviera ankarlarmet (Anchor Watch) på ekolodet/sjökorts plottern. I områden med tidvat ten, ställ in tolerans för tidvat tenvariationer.	8	Set the echo sounder / chart plotter to "Anchor Watch", allowing for the rise and fall of the tide in tidal waters.	8	Das Echolot / Plotter auf "Ankerwache" einstellen.



AVSLUTAD KÖRNING

För att motverka efterkokning och värmespanningar bör motorn efter avslutad körning gå någon minut på tomgång med manöverspakarna i neutralläge. Detta är speciellt viktigt om motorn körts på höga varv.

- Stoppa motorn:
- Följ motortillverkarens instruktioner.

AFTER RUNNING THE ENGINE(S)

To counteract decarburizing and heat stress after the engine(s) has/have been run, let it/them idle in neutral for about a minute before closing down. This is particularly important after running at high revs.

- Stop the engine(s)
- See engine manufacturer's instruction

NACH BEENDETER AUSFAHRT

Um einem Nachkochen und Wärmespannungen entgegenzuwirken, muss der Motor nach jeder Ausfahrt einige Minuten mit den Steuerhebeln in Neutralstellung im Leerlauf gefahren werden. Dies ist insbesondere dann wichtig, wenn der Motor mit hoher Drehzahl gefahren wurde.

- Den Motor durch Drehen:
- Siehe Motorenherstellers Anweisung

LÖPANDE UNDERHÅLL

För att bevara båtens finish fordras ett visst underhåll, i första hand av utvändiga delar som blir utsatta för sol och saltvatten.

- Tvätta av båten regelbundet med färskvatten.
- Om båten används hela året bör båten tas upp, spolats av och poleras var fjärde månad.
- Rengör aluminiumdelar med färskvatten, ev. med tillsats av tvållösning.
- Skölj kapellet i sötvatten. Låt det torka ordentligt innan det viks ihop.
- Rengör däck med en mjuk borste och sjövattnet (skrubba med cirkelrörelser utan att trycka för hårt). Teakdäcket behöver ingen särskild efterbehandling utan får efter en tid en sidengrå yta.
- Använd inga aggressiva rengöringsmedel.

REGULAR MAINTENANCE

Some maintenance is required to preserve the boat's finish, primarily of external parts which are exposed to sun and salt water.

- Regularly wash the boat with fresh water.
- If the boat is used the whole year, the boat should be taken out, pressure-hose cleaned and polished every fourth month.
- Clean aluminium parts with fresh water. Add soap solution if necessary.
- Rinse the hood in fresh water. Allow to dry thoroughly before folding away.
- Clean the deck using a soft brush and sea water, [employing circular motions and not too much pressure]. The teak deck does not require any finishing treatment. Over time, the teak weathers to a silky-grey.
- Do not use any aggressive cleaners.

WARTUNG

Um das Finish des Bootes zu bewahren, sind bestimmte Wartungsarbeiten erforderlich, vor allem an Außenteilen, die Sonne und Salzwasser ausgesetzt sind.

- Regelmäßiges Waschen mit Frischwasser.
- Wenn das Boot das ganze Jahr über verwendet wird, muss das Boot etwa alle vier Monate Druck-Schlauch gereinigt und poliert werden.
- Aluminiumteile werden mit Frischwasser, evtl. unter Zusatz einer Seifenlösung gereinigt.
- Die Plane in Süßwasser waschen. Vor dem Zusammenlegen gut trocknen lassen.
- Die Reinigung des Decks erfolgt am besten mit einer weichen Bürste und Meerwasser, [Einsatz kreisenden Bewegungen und nicht zu viel Druck]. Das Teak deck muss nicht nachbehandelt werden, und bekommt nach einiger Zeit eine seidengraue Oberfläche.
- Benutzen Sie keine starken Reinigungsmittel.

**OFFERANODER**

Offeranoder används för att skydda metall mot korrosion. Den oädla metallen i offeranoden korroderar istället för den ädlare metallen (t.ex. aluminium i drev).

De anoder som monteras på våra båtar ska anpassas för de specifika förhållanden där båten ska användas. Det finns några allmänna rekommendationer för val av anoder. Vid användning i saltvatten ska zinkanoder användas. Vid användning i bräckt vatten ska aluminiumanoder användas. Vid användning i sötvatten ska magnesiumanoder användas. Om båten användas mer än sju dagar i annat vatten än det anoderna är avsedda för, bör man överväga att byta anoder. Har båten flyttats mellan olika vattentyper, eller om anoderna exponerats för luft, ska anoderna kontrolleras. Har de fått en vit skorpa eller blivit gul måste de rengöras. Putsa bort beläggningen med sandpapper eller smärgelduk. OBS! Använd aldrig stålborste eller smärgelduk med järnoxid, då du annars riskerar att anoden blir verkningslös. Inspektera anoderna regelbundet och byt dem om mer än 1/3 har förbrukats av korrosion.

SACRIFICIAL ANODES

Sacrificial anodes are used to protect metal against corrosion. The base metal in the sacrificial anode corrodes in preference to the nobler metal (e.g. the aluminium in an outdrive).

The anodes fitted to our boats must be designed to meet the specific conditions in which the boat is to be used. There are a number of general recommendations for choosing anodes. In saltwater, zinc anodes must be used. In brackish water, aluminium anodes must be used. In freshwater, magnesium anodes must be used. If the boat is to be used for more than seven days in water for which the anodes fitted are not intended, it is worth considering changing the anodes. If the boat has been moved between different types of water, or if the anodes have been exposed to air, the anodes must be checked. If a white crust has formed or the anodes have turned yellow, they must be cleaned. Remove the coating using sandpaper or emery cloth. NB! Never use a steel wire brush or ferric oxide type emery cloth, which could make the anode ineffective. Inspect the anodes regularly and replaced them if they are more than 1/3 corroded.

OPFERANODEN

Opferanoden werden verwendet, um Metall vor Korrosion zu schützen. Statt des edleren Metalls korrodiert das unedle Metall in der Opferanode (z.B. Aluminium im Getriebe).

Die auf unseren Booten montierten Anoden sind an die spezifischen Bedingungen anzupassen, unter denen das Boot verwendet wird. Für die Anodenauswahl existieren einige allgemeine Empfehlungen. Bei der Verwendung in Salzwasser sind Zinkanoden einzusetzen. Bei Brackwasser empfiehlt sich die Verwendung von Aluminiumanoden. Beim Einsatz in Süßwasser sind Magnesiumanoden zu verwenden. Befindet sich das Boot mehr als sieben Tage in einem anderen als für die Anoden vorgesehenen Wasser, ist ein Anodenaustausch zu erwägen. Wurde das Boot in verschiedenen Wasserarten verwendet oder waren die Anoden Luft ausgesetzt, sind diese zu kontrollieren. Wenn sie von einer weißen Kruste überzogen sind oder eine Gelbfärbung aufweisen, müssen sie gereinigt werden. Entfernen Sie den Belag mithilfe von Schmirgelpapier oder Schleifleinen. Hinweis: Verwenden Sie niemals eine Drahtbürste oder Schleifleinen mit Eisenoxid, da die Anode ansonsten nicht mehr funktioniert. Inspizieren Sie die Anoden regelmäßig. Tauschen Sie die Anoden aus, sobald mehr als 1/3 der Anode durch Korrosion verbraucht wurde.



SKÖTSELRÅD ROSTFRITT/SYRAFAST STÅL

Rostfritt stål innehåller porer. Att hålla dessa rena från smuts och klorider är av helt avgörande betydelse för att begränsa yttliga fläckar av rostutfällning.

Använd rengöringsmedel med tensider (t ex diskmedel) vid rengöring. Tensider minskar ytspänningen och bidrar till metallen rengörs längre ner i porerna.

Använd trasa eller svamp för rengöringen. Krävs ökad grad av rengöring kan missfärgningar avlägsnas med en styv tvättsvamp av nylon, som rengör utan att repa.

Efter rengöring skall ytorna sköljas noggrant med kallt färskvatten och eftertorikas för bästa resultat.

OBS! Skölj inte med varmt vatten då missfärgningar på grund av indunstning lätt uppkommer.

En kraftigt nedsmutsad yta kan kräva flera omgångar av rengöring.

Regelbundet underhåll av produkterna förlänger deras livslängd. Tänk därför på att rengöra metallytorna minst en gång per månad under säsong och skölja med kallt färskvatten efter varje användning av båt.

Använd INTE följande vid rengöring:

- Stålull (repar ytan och lämnar små partiklar av järn på ytan som kan utveckla rostangrepp)
- Klorlösningar och avjoniserat vatten
- Kloridhaltiga rengöringsmedel
- Blekmedel innehållande hypoklorit (om det genom olycks händelse spillts på rostfritt stål, skall det omedelbart sköljas av med riklig mängd kallt vatten)
- Silverputs

CARE INSTRUCTIONS FOR STAINLESS STEEL

Stainless steel is porous. Keeping these pores free from dirt and chlorides is vital to prevent flecks of rust forming on the surface.

Use a cleaner containing tensides (e.g. dish-washing liquid). Tensides reduce surface tension and help remove dirt from deep within the pores in the metal.

Use a rag or sponge for cleaning. If the discolouration still remains, use a non-scratch pot scourer or scrub sponge.

After cleaning, rinse the surfaces carefully with cold fresh water and dry for best results.

NB! Do not rinse with warm water since evaporation can cause the discolouration to recur.

If the surface is badly stained, the cleaning may have to be repeated a number of times.

Regular cleaning prolongs the life of the products. It is best to clean metal surfaces at least once a month during the season, and wash down with cold fresh water every time you use the boat.

Do NOT use the following for cleaning:

- Steel wool (it scratches the surface and leaves small particles of wiring on the surface which can encourage rust to form)
- Chlorine solutions and de-ionised water
- Cleaners containing chlorides
- Bleach containing hypochlorite (if this is accidentally spilt on stainless steel, rinse it off immediately with plenty of cold water)
- Silver polish

PFLEGEHINWEISE ROSTFREIER/SÄUREBESTÄNDIGER STAHL

Rostfreier Stahl ist mit Poren versehen. Diese von Schmutz und Chloriden sauber zu halten, ist unerlässlich, um die Anzahl von Rostflecken auf der Oberfläche zu begrenzen.

Verwenden Sie für die Reinigung ein tensidhaltiges Reinigungsmittel (z.B. Spülmittel). Tenside setzen die Oberflächenspannung herab und bewirken somit eine tiefere Porenreinigung.

Verwenden Sie einen Lappen oder Schwamm bei der Reinigung. Ist bei Verfärbungen eine intensivere Reinigung erforderlich, verwenden Sie einen nicht kratzenden Schwamm.

Nach der Reinigung sind die Oberflächen für ein bestmögliches Ergebnis mit frischem kaltem Wasser sorgfältig abzuspülen und abzutrocknen.

Hinweis: Spülen Sie nicht mit warmem Wasser nach, da es ansonsten leicht zu Verdampfungsverfärbungen kommen kann.

Bei einer stark verschmutzten Oberfläche können mehrere Reinigungen erforderlich sein.

Eine regelmäßige Wartung der Produkte verlängert deren Lebensdauer. Reinigen Sie die Metalloberflächen während der Saison mindestens einmal im Monat und spülen Sie sie nach jeder Bootnutzung mit frischem kaltem Wasser ab.

Verwenden Sie KEINESFALLS folgende Mittel:

- Stahlwolle (Sie zerkratzt die Oberfläche und hinterlässt kleine Eisenpartikel auf der Oberfläche, die eine Korrosion bewirken können.)
- Chlorklösungen und deionisiertes Wasser
- Chloridhaltige Reinigungsmittel
- Bleichmittel mit Hypochlorit (Gelangt dies versehentlich auf rostfreien Stahl, ist es sofort mit reichlich kaltem Wasser abzuspülen.)
- Silberputzmittel

**INREDNING**

Lackad träinredning rengör man med en fuktig trasa och lite såpvatten. Behandlad teak underhålls på samma sätt. Vaxad mahogny rengörs med en fuktad trasa och bör strykas med vax någon gång om året för att bibehålla en bra finish. Vaxet kan inhandlas hos våra återförsäljare.

Plastytor och lackerade ytor rengör man genom att fukta hela ytan jämnt med vatten före rengöringen. Vanliga fläckar tas bort med borste och lätt utspätt allrengöringsmedel. Fettfläckar tas bort med borste/svamp och fönsterputs. Rengör ytan efteråt med svamp och vatten. Torka torrt med en trasa.

Textilier i inredningen ombord tvättas enligt separata tvättråd (enligt märkning) eller enligt följande: Tvätta i 40°C med skonsam centrifugering och hängtorka. Tyget kan krympa något och om man helt vill undvika detta kan man kemtvätta.

Skjutdörrarnas och skjutluckornas glidspår skall rengöras regelbundet. Smörj glidytorerna med små mängder silikonbaserat smörjmedel. Torka bort överskott och undvik spill på teakdeck- et. Spraysmörj glidhjulerna på skjutdörrar och skjutluckor. Smörj handtag och lås med vanlig låsolja, och undvik spill på klädseln och teakdeck- et.

INTERIOR

Lacquered mahogany can be cleaned using a damp cloth and a little soapy water. Treated teak is cleaned in the same way. Waxed mahogany is cleaned with a damp cloth and should be maintained with a wax once a year to maintain a good finish. The wax can be purchased at our retailers.

Plastic and painted surfaces are cleaned by wetting the surface evenly with just a little water. Regular stains are removed with a brush and lightly diluted all-purpose cleaner. Grease is removed with brush/sponge and window cleaner. Clean the surface afterwards with sponge and water. Wipe dry with a piece of cloth.

Fabrics are washed according to separate washing instructions (marking) or as follows: Washing Machine: 40°C with light spin-drying and hang to dry. The material may shrink slightly. Dry clean to avoid this completely.

Sliding door tracks should be cleaned regularly. Lubricate sliding surface lightly with silicone-based lubricant. Wipe away excess, and avoid spillage on teak decks. Spray lubricant on Sliding-door wheels. Lubricate handles and lucks with a proprietary lock lubricant, avoiding spillage on upholstery and teak decking.

EINRICHTUNG

Lackierte Mahagoni gereinigt werden mit einem feuchten Tuch und etwas Seifenwasser. Behandeltes Teakholz wird ebenso gesäubert. Waxed Mahogoni ist mit einem feuchten Tuch gereinigt werden und sollten mit einem Wachs gepflegt werden einmal im Jahr eine gute Oberfläche zu erhalten. Das Wachs kann bei unseren Händlern gekauft werden.

Kunststoff- und lackierte Oberflächen werden durch Benetzung der Oberfläche gleichmäßig mit ein wenig Wasser gereinigt. Regelmäßige Flecke werden mit einer Bürste und leicht einem verdünnten Allzweckreinigungsmittel entfernt. Fett wird mit Bürsten-/ Schwamm- und Fensterreinigungsmittel entfernt. Säubern Sie die Oberfläche danach mit Schwamm und wässern Sie. Wischen Sie trocken mit einem Stück des Tuches ab.

Gewebe werden entsprechend unterschiedlichen waschenden Anweisungen (Markierung) gewaschen oder wie folgt: Unterlegscheibe in 40°C mit heller Zentrifuge und dem Fall zum zu trocknen. Das Material kann etwas schrumpfen. Trocknen Sie sauber, um dieses vollständig zu vermeiden.

Schiebetürschienen werden regelmäßig gesäubert. Schmieren Sie Gleitfläche leicht mit Silikon gegründetem Schmiermittel. Wischen Sie weg Überfluss ab, vermeiden Sie Verschütten auf dem Teakdeck. Sprühen Sie Schmiermittel auf Schiebetürrädern. Schmieren Sie Handgriffe und Glück mit Schloss Schmiermittel, vermeiden Sie Verschütten auf dem Teakdeck und Polster.

KAPELL

Nya kapell kan läcka in vatten, eftersom sömmarna behöver svälla för att bli täta.

För att kapellet inte ska slitas onormalt ska det sitta väl spänt i uppfällt läge, så att det inte fladdrar.

HOOD

New hoods may leak initially, since the seams need to swell.

To prevent rapid deterioration of the hood, it should be tightly secured in a folded-up position.

PLANE

Neue Hauben können zuerst lecken, da die Nähte schwellen müssen.

Um schnelle Verschlechterung der Haube zu verhindern, sollte es in einer gefalteten-oben Position fest gesichert werden.



RENGÖRING

Rengör regelbundet genom att borsta bort lös smuts med en svamp eller mjuk borste. Skölj med ljummet vatten och låt lufttorka.

Ett par gånger om året bör kapellet tvättas ordentligt. Tvätta då in- och utsida med en svamp eller mjuk borste. Använd en mild tvållösning och rikligt med ljummet vatten. Skölj rikligt med sötvatten. Blanda gärna i 12% ättika i sista sköljningen för att neutralisera tvålresterna. Låt kapellet lufttorka.

OBS! Använd aldrig högtrycksspruta eller kemiska rengöringsmedel.

OBS! Använd aldrig torkskåp, torktumlare eller strykjärn för att påskynda torkprocessen.

Kontrollera att kapellet är helt torrt innan det stuvas. Ett kapell som är fuktigt när det viks ihop får mögelskador.

Vinterförvara kapellet på ett torrt ställe inomhus, dock inte i båten.

CLEANING

Clean the hood regularly by brushing loose dirt with a sponge or soft brush. Rinse with lukewarm fresh water and hang to dry.

The hood should be thoroughly cleaned a couple of times a year. Wash the in- and outside with a sponge or soft brush. Use mild soapy water and plenty of lukewarm water. Rinse thoroughly with fresh water. Mix 12% vinegar in the final rinsing to neutralize the soap residues. Hang to dry.

NOTE! Never use high pressure washers or chemical cleaners.

NOTE! Never use drying cabinet, tumble-dryer or ironing to speed up the drying process.

Check that the hood is completely dry before stowing. If the hood is moist when it's folded it will be damaged by mould.

Winter store the hood dry indoors, not in the boat.

REINIGUNG

Säubern Sie die Haube regelmäßig, indem Sie losen Schmutz mit einem Schwamm oder einer weichen Bürste bürsten. Spülen mit lauwarmem Süßwasser und dem Fall zum zu trocknen.

Die Haube sollte ein paar Mal pro Jahr gänzlich gesäubert werden. Waschen Sie in- und das äußer mit einem Schwamm oder einer weichen Bürste. Verwenden Sie mildes seifiges Wasser und viel des lauwarmen Wassers. Spülen Sie gänzlich mit Süßwasser aus. Mischen Sie den 12% Essig im abschließenden Ausspülen, zum der Seifenrückstände zu neutralisieren. Hängen Sie, um zu trocknen.

HINWEIS! Benutzen Sie nie Hochdruckunterlegscheiben oder chemische Reinigungsmittel.

HINWEIS! Verwenden Sie niemals Trockenschrank, Wäschetrockner oder Bügeln zur Beschleunigung der Trocknung.

Vergewissern Sie sich, dass die Plane vor dem Verstauen vollkommen trocken ist. Feuchtigkeit in der Plane verursacht Schimmel.

Die Plane über den Winter in einem trockenen Raum aufbewahren. Nicht im Boot.



VID FROSTRISK	RISK OF FREEZING	WENN FROSTGEFAHR BESTEHT
<ul style="list-style-type: none">- Länsumpssystemet är utrustat med vattenlås på slangen. Lossa slangen och töm vatten låset helt från vatten och kör ur pumparna, annars kan pumparna frysa sönder och slangarna brista.- Skruva loss frostpluggen på undersidan av duscharmaturerna, eller skruva loss duschslangen om frostplugg saknas.- Töm vattentanken och alla övriga detaljer som innehåller vatten för att undvika frostska dor.- Kör färskvattenpumpen torr för att få ut allt vatten.- Se till att det inte på några villkor finns något vatten kvar i båten. Lämna durkarna delvis öppna.	<ul style="list-style-type: none">- The bilge pump system is fitted with a water lock on the hose. Detach the hose and fully drain the water from the water lock and run the pumps dry, otherwise the pumps can freeze and break, and the hoses burst.- Unscrew the frost plug on the underside of the shower fittings. If there is no frost plug, unscrew the shower hose.- Drain the water tank and all other components containing water in order to avoid frost damage.- Run the fresh water pump dry to drain out all the water.- Make sure that no water remains in the boat under any circumstances. Leave the hatches in the cabin sole partially open.	<ul style="list-style-type: none">- Der Schlauch des Lenzpumpensystems ist mit einem Wasserverschluss ausgestattet. Den Schlauch lösen und den Wasserverschluss vollständig entleeren, auch die Pumpen leerfahren, da die Pumpen sonst kaputt frieren können, und die Schläuche platzen können.- Den Froststopfen auf der Unterseite der Armaturen der Dusche abschrauben oder den Schlauch der Dusche abschrauben, wenn kein Froststopfen vorhanden ist.- Den Wassertank und alle übrigen Wasser enthaltende Teile entleeren, um Frostscha den zu vermeiden.- Die Frischwasserpumpe trocken fahren, um alles Wasser herauszubekommen.- Stellen Sie sicher, dass sich absolut nirgends im Boot Wasser befindet. Die Bodenbretter teilweise geöffnet lassen.



ÅTGÄRDER INFÖR VINTERFÖR- VARING

ACTION FOR WINTER STORAGE

MASSNAHMEN FÜR DIE EINWINTERUNG

- | | | |
|---|--|---|
| <ul style="list-style-type: none"> - Tvätta skrov och botten genast efter upptagning. - Inne i båten skall skåp, lådor, ruff och garderobsdörrar lämnas delvis öppna för ventilation. - Tvätta alla delar inne, även under durkarna. - Mattor och dynor bör helst förvaras inomhus på ett torrt ställe. Om inte detta är möjligt så se till att dynorna är torra och placera dem på högkant. Ta bort mattorna. - Var mycket noga med att ha god ventilation i båten. - Vid vinteruppläggning kan batterierna vara kvar ombord. Batteribankerna mår bäst om de underhållsladdas under hela vinterförvaringen (Ex. Ladda varannan månad under två dygn). Alternativt kan kabelbelskorna kopplas från batteriet för att undvika urladdning och oxidering. Ett dåligt laddat batteri kan annars få försämrad kapacitet och i värsta fall frysa sönder. - Skydda båten med en presenning eller annat starkt vinter skydd. | <ul style="list-style-type: none"> - Wash the hull and bottom immediately after hauling out. - Inside the boat, leave lockers, drawers, and cabin and wardrobe doors partially open for ventilation. - Wash all parts inside, also under the floors. - Carpets and cushions should preferably be stored indoors in a dry place. If this is not possible, make sure that the cushions are dry and position them on edge. Remove the carpets. - Ensure thorough ventilation throughout the boat. - During longtime storage, the batteries may be left on board. Batteries need to be charged on regular bases during longtime storage. (Ex. Charge every other month for two days.). - Protect the boat with a tarpaulin or a stout winter cover. | <ul style="list-style-type: none"> - Rumpf und Boden sofort nach dem Herausnehmen aus dem Wasser waschen. - Schränke, Laden, Schapps und Garderobentüren im Boot teilweise geöffnet lassen für die Lüftung. - Alle Teile innen waschen, auch unter den Bodenbrettern. - Teppiche und Kissen vorzugsweise in einem trockenen Raum aufbewahren. Wenn dies nicht möglich ist, darauf achten, dass die Kissen trocken sind und hochkant aufstellen. Die Teppiche herausnehmen. - Für eine gute Belüftung im Boot sorgen. - Während dauerhafter Lagerung des Schiffes ohne Nutzung, zB im winterlager, können die Batterien im schiff installiert bleiben, sollten allerdings in regelmässigen Abständen geladen werden. (Zb Batterien 1 x im Monat für 2 Tage laden.) Alternativ können die Batterien auch an allen Polen abgeklemmt werden um eine Entladung und Oxidation zu verhindern. Eine teilweise entladene Batterie kann die Langlebigkeit erheblich reduzieren und kann frieren und platzen. - Schützen Sie das Boot mit einer Plane oder einen vergleichbaren Schutz. |
|---|--|---|

**INFÖR SJÖSÄTTNINGEN****BEFORE LAUNCHING****VOR DEM ZUWASSERLASSEN**

- Ta av presenningen i god tid innan sjösättningen.
- Tvätta skrovet med ett vanligt schampo och en mjuk borste. OBS! Schampot får inte innehålla klor.
- Vaxa fribord och överbyggnad vid behov. Använd ett vanligt båtvas.
- Om mindre repor uppstått eller någon yta i gelcoaten blivit matt, kan detta åtgärdas genom att man använder ett grövre vax (rubbing) på dessa ställen innan poleringen.
- Måla botten med bottenfärg.
- Om batterierna är urtagna, sätt tillbaka dem och mät vätskenivån i cellerna. Mät batteriernas kondition.
- Kontrollera alla kablar, klämmor, motorfäste och övriga fästen.
- Kontrollera styrningen innan sjösättning.
- Kontrollera instrumenteringen.
- Stäng alla avtappningspluggar för vatten och motorsystem.
- Kontrollera att bottenventiler för sjövattnenkylning är öppnade.
- Kontrollera alla rör, slangar och kranar.
- Notera eventuella frostsador.

- Remove the tarpaulin or winter cover in good time before the launching.
- Wash the hull with a normal boat shampoo and soft brush. NOTE! The shampoo must not contain chlorine.
- Wax the freeboard and superstructure if necessary. Use a normal boat wax.
- If there are any small scratches or any of the gel coat surface has become dull, this can be rectified by using a rubbing compound before polishing.
- Paint the bottom with Anti-fouling.
- If the batteries are removed, put them back and connect them. Check the batteries for charge and electrolytic level.
- Check all cables, clamps, engine brackets and other brackets.
- Check the steering before launching.
- Check the instrumentation.
- Close all water and engine system drainage plugs.
- Check that the engine cooling system's seacocks are open.
- Check all pipes, hoses and cocks.
- Make a note of any frost damage.

- Vor dem Starten entfernen Sie die Plane rechtzeitig.
- Den Rumpf mit einem gewöhnlichen Shampoo und einer weichen Bürste waschen. HINWEIS! Das Shampoo darf kein Chlor enthalten.
- Den Freibord und Überbau, bei Bedarf wachsen. Verwenden Sie ein gewöhnliches Bootwachs.
- Kleinere Risse oder matte Flächen im Gelcoat können durch Verwendung eines gröberen Wachses (Rubbing) an diesen Stellen vor dem Polieren ausgebessert werden.
- Malen Sie die Unterseite mit Antifouling.
- Wenn die Batterien herausgenommen wurden, diese wieder montieren und den Flüssigkeitsfüllstand in den Zellen messen. Den Zustand der Batterien kontrollieren.
- Alle Kabel, Klemmen, Motorhalterungen und sonstigen Halterungen überprüfen.
- Überprüfen Sie die Steuerung.
- Die Instrumente überprüfen.
- Alle Ablassstopfen für Wasser und Motoranlage schließen.
- Kontrollieren, ob die Bodenventile für die Seewasserkühlung geöffnet sind.
- Alle Rohre, Schläuche und Hähne überprüfen.
- Auf eventuelle Frostsäden achten.



LYFT OCH TRANSPORT

LIFTING AND TRAILING

HEBUNG UND LANDTRANSPORTE

LYFT

Använd alltid ett välrenommerat båtvarv för att lyfta din Paragon. Kontrollera också att bolaget har tillräcklig försäkring för arbetet.

Då stropparna hakats på kranens lyftkrok bör de säkras i för och akter med linor till respektive förtöjningsbeslag för att förhindra lyftstropparna att glida.

VIKTIGT! Lyftoket skall ha samma bredd som båten.



FÖRSIKTIGHET

Iakttag alltid största försiktighet vid och omkring båten när den lyfts. Var uppmärksam på loggivarens placering så att den inte skadas. Se till att skydda skrovsidan för att undvika skador. Lyftstropparnas placering kan behöva justeras efter hur båten är lastad.

TRANSPORT

Anlita alltid en auktoriserad firma när båten behöver transporteras på land. Se till att företaget har de nödvändiga försäkringar som krävs så att Ni har ett fullgott skydd.

LIFTING

Always use a reputable boatyard to haul out your Paragon. Also make sure the company has adequate insurance and third party indemnity cover.

When the straps have been attached to the lifting hook on the crane they should be secured with lines fore and aft to the mooring bollards to prevent the lifting straps from sliding.

IMPORTANT! The lifting beam should be exactly same width as the boat.



CAUTION

Always take great care near and around the yacht when lifting. Note the location of the log transducer to avoid damaging it. Protect the hull sides to avoid chafing or other damages to the hull. The position of the slings may need adjusting depending on how the boat is loaded.

TRAILING

Always use a reputable boat transport company for transporting the boat on land. Make sure the company has adequate insurance and third party indemnity cover.

HEBUNG

Verwenden Sie immer eine seriöse Werft zu heben Ihre Paragon. Vergewissern Sie sich außerdem hat das Unternehmen ausreichend zu versichern und Dritten die Deckung.

Wenn die Gurte im Kranhaken sitzen müssen sie am Bug und Heck mit Seilen an den Pollern gesichert werden, damit sie nicht abgleiten können.

HINWEIS! Die Hebebalken müssen der Breite des Bootes entsprechen.



VORSICHT

Seien Sie sehr vorsichtig, wenn das Boot gehoben wird. Beachten Sie die Platzierung des Loggebers, damit er nicht beschädigt wird. Schützen Sie die Rumpfsseiten, um Schäden zu verhindern. Justieren Sie je nach Bootslast die Position der Tragegurte.

LANDTRANSPORTE

Lassen Sie ev. Landtransporte nur von autorisierten Transporteuren ausführen. Kontrollieren Sie, ob die Firma die erforderlichen Versicherungen besitzt.



GRATULERAR 3
INTRODUKTION 7
CE-KATEGORI 8
IDENTIFIKATION 9
TILLVERKARSKYLTT OCH DNV-CERTIFIERINGSSKYLTT 10
LAYOUT 12
TEKNISKA DATA 14
FÖRSÄKRAN OM ÖVERENSSTÄMMELSE 17
FÄRSKVATTEN, VENTILATION, VÄRME 18
TOALETT-, SVARTVATTEN- OCH GRÅVATTENSYSTEM 20
ELSYSTEM 24
DRÄNERING OCH LÄNSPUMPSYSTEM 30
BRÄNSLE-, KYL- OCH GASOLSYSTEM 33
DÄCKS- OCH SÄKERHETSUTRUSTNING 45
STYRSYSTEM 46
MILJÖ 48
STARTA MOTORN 49
INNAN NI KASTAR LOSS 50
LÄMNA BRYGGA 51
LÄTTA ANKAR (BOG) 52
KÖRA BÅTEN 53
TRIMPLAN OCH POWERTRIM 55
GÅNG I GROV SJÖ 57
MANÖVRERA I TRÅNGA LÄGEN 58
LÄGGA TILL 59
ANKRA UPP 60
AVSLUTAD KÖRNING 61
LÖPANDE UNDERHÅLL 61
KAPELL 64
VID FROSTRISK 66
ÅTGÄRDER INFÖR VINTERFÖRVARING 67
INFÖR SJÖSÄTTNINGEN 68
LYFT OCH TRANSPORT 69



CONGRATULATIONS 3
INTRODUCTION 7
CE-CATEGORY 8
IDENTIFICATION 9
MANUFACTURER´S PLATE AND DNV CERTIFICATION PLATE 10
LAYOUT 12
TECHNICAL DATA 14
DECLARATION OF CONFORMITY 17
VENTILATION, FRESH WATER AND HEATING 18
TOILET-, BLACK WATER- AND GREY WATER SYSTEMS 20
ELECTRICAL SYSTEM 24
BILGE PUMP SYSTEM 30
FUEL-, COOLING- AND LPG SYSTEM 33
DECK AND SECURITY EQUIPMENT 45
STEERING SYSTEM 46
THE ENVIRONMENT 48
STARTING THE ENGINE 49
BEFORE LEAVING HARBOUR 50
CAST OFF 51
WEIGH BOW ANCHOR 52
RUNNING THE BOAT 53
TRIM TAB AND POWER TRIM 55
ROUGH SEAS 57
MANOEUVRING IN NARROW CHANNELS 58
DOCKING 59
ANCHORING 60
AFTER RUNNING THE ENGINE 61
REGULAR MAINTENANCE 61
HOOD 64
RISK OF FREEZING 66
ACTION FOR WINTER STORAGE 67
BEFORE LAUNCHING 68
LIFTING AND TRAILING 69



GLÜCKWUNSCH 3
EINFÜHRUNG 7
CE-KATEGORIE 8
KENNZEICHEN 9
HERSTELLERPLAKETTE UND DNV ZERTIFIZIERUNGSPAKETTE 10
ALLGEMEINE ANORDNUNGEN 12
TECHNISCHE DATEN 14
KONFORMITÄTSERKLÄRUNG 17
BELÜFTUNG, FRISCHWASSER, HEIZUNG 18
TOILETTEN-, FÄKALIEN- UND GRAUWASSERSYSTEM 20
ELEKTRISCHES SYSTEM 24
LENZPUMPENSYSTEM 30
KRAFTSTOFF-, KÜHL- UND GASSYSTEM 33
DECKS- UND SICHERHEITSAUSRÜSTUNG 45
STEUERUNG 46
UMWELT 48
DEN MOTOR STARTEN 49
BEVOR HAFEN VERLASSEN WIRD 50
AUSLAUFEN 51
BUG ANKER LICHTEN 52
BETRIEB DES BOOTES 53
TRIMMKLAPPEN UND POWERTRIMM 55
FAHREN BEI SCHWEREM SEEGANG 57
MANÖVRIEREN AUF ENGEM RAUM 58
ANLEGEN 59
ANKERN 60
NACH BEENDETER AUSFAHRT 61
WARTUNG 61
PLANE 64
WENN FROSTGEFAHR BESTEHT 66
MASSNAHMEN FÜR DIE EINWINTERUNG 67
VOR DEM ZUWASSERLASSEN 68
HEBUNG UND LANDTRANSPORTE 69